



АДМИНИСТРАЦИЯ ГОРОДА ЮЖНО-САХАЛИНСКА

ПОСТАНОВЛЕНИЕ

от 17.12.2018 № 3569-па

Об утверждении административного регламента предоставления муниципальной услуги «Выдача специального разрешения на движение по автомобильным дорогам местного значения тяжеловесного и (или) крупногабаритного транспортного средства»

В соответствии со ст. 16 Федерального закона от 06.10.2003 № 131-ФЗ «Об общих принципах организации местного самоуправления в Российской Федерации», Федеральным законом от 08.11.2007 № 257-ФЗ «Об автомобильных дорогах и о дорожной деятельности в Российской Федерации и о внесении изменений в отдельные законодательные акты Российской Федерации», Федеральным законом от 27.07.2010 № 210-ФЗ «Об организации предоставления государственных и муниципальных услуг», распоряжением Правительства Сахалинской области от 15.09.2015 № 459-р «Об утверждении Типового административного регламента предоставления государственных (муниципальных) услуг органами местного самоуправления муниципальных образований Сахалинской области», распоряжением Правительства Сахалинской области от 30.08.2018 № 478-р «О внесении в некоторые распоряжения Правительства Сахалинской области» и ст. 37 Устава городского округа «Город Южно-Сахалинск» администрация города Южно-Сахалинска **постановляет:**

1. Утвердить административный регламент предоставления муниципальной услуги «Выдача специального разрешения на движение по автомобильным дорогам местного значения тяжеловесного и (или) крупногабаритного транспортного средства» (приложение).
2. Признать утратившим силу постановление администрации города

Южно-Сахалинска от 14.07.2016 № 2149-па «Об утверждении административного регламента предоставления муниципальной услуги «Выдача специального разрешения на движение по автомобильным дорогам местного значения тяжеловесного и (или) крупногабаритного транспортного средства».

3. Настоящее постановление опубликовать в газете «Южно-Сахалинск сегодня» и разместить на официальном сайте администрации города Южно-Сахалинска.

4. Контроль исполнения постановления администрации города возложить на директора Департамента городского хозяйства.

Мэр города

С.А. Надсадин

Приложение
Утвержден
постановлением администрации
города Южно-Сахалинска
от 17.12.2018 № 3569-па

АДМИНИСТРАТИВНЫЙ РЕГЛАМЕНТ
администрации города Южно-Сахалинска
предоставления муниципальной услуги
«Выдача специального разрешения на движение по автомобильным дорогам
местного значения тяжеловесного и (или) крупногабаритного транспортного
средства»

1. ОБЩИЕ ПОЛОЖЕНИЯ

1.1. Предмет регулирования административного регламента

Настоящий административный регламент устанавливает сроки и последовательность административных процедур и административных действий при предоставлении муниципальной услуги «Выдача специального разрешения на движение по автомобильным дорогам местного значения тяжеловесного и (или) крупногабаритного транспортного средства» (далее — административный регламент).

1.2. Круг заявителей

1.2.1. Заявителями являются владельцы транспортного средства, имеющие право на обращение за оказанием муниципальной услуги в соответствии с нормативными правовыми актами Российской Федерации, Сахалинской области, органов местного самоуправления (далее - заявители).

1.2.2. Полномочиями выступать от имени заявителей при взаимодействии с соответствующими органами исполнительной власти, органами местного самоуправления и иными организациями при предоставлении муниципальной услуги обладают их представители, действующие в силу полномочий, основанных на оформленной в установленном законодательством Российской Федерации порядке доверенности, на указании федерального закона либо на акте уполномоченного на то государственного органа или органа местного самоуправления (далее — представители).

1.3. Требования к порядку информирования о порядке

предоставления муниципальной услуги

1.3.1. Информация по вопросам предоставления муниципальной услуги сообщается заявителям:

- при личном обращении в отдел контроля за объектами городского благоустройства Департамента городского хозяйства администрации города Южно-Сахалинска (далее — Департамент городского хозяйства) по адресу: г. Южно-Сахалинск, пр. Мира, 64 А, каб. №. 102. Приемный день для предоставления услуги: вторник с 14 час. 00 мин. до 14 час. 30 мин.;

- при обращении с использованием средств телефонной связи по номеру телефона 300464 (доб. 6);

- при письменном обращении в Департамент городского хозяйства по почте по адресу: 693013 г. Южно-Сахалинск, пр. Мира, 64 А, либо в электронном виде по адресу электронной почты dgh@yuzhno-sakh.ru;

- посредством размещения сведений:

а) на официальном сайте администрации города Южно-Сахалинска <http://www.yuzhno-sakh.ru>

б) в региональной государственной информационной системе «Портал государственных и муниципальных услуг (функций) Сахалинской области» (далее - РПГУ) <https://uslugi.admsakhalin.ru>;

в) в федеральной государственной информационной системе «Единый портал государственных и муниципальных услуг (функций)» (далее-ЕПГУ) <http://www.gosuslugi.ru>;

г) на информационном стенде расположенном в Департаменте городского хозяйства.

1.3.2. Сведения о ходе предоставления муниципальной услуги сообщаются заявителям:

- при личном обращении в Департамент городского хозяйства;

- при обращении в Департамент городского хозяйства с использованием средств телефонной связи;

- при письменном обращении в Департамент городского хозяйства по почте либо в электронном виде;

- через официальный сайт администрации города Южно-Сахалинска (<http://yuzhno-sakh.ru/lecm>) по номеру регистрации заявки на предоставление услуги в СЭД.

1.3.3. Информирование проводится в форме:

- устного информирования;

- письменного информирования.

1.3.3.1. Устное информирование осуществляется специалистами Департамента городского хозяйства и (или) многофункционального центра предоставления государственных и муниципальных услуг (далее - МФЦ) при обращении заявителей за информацией лично или по телефону.

Специалисты, осуществляющие устное информирование, принимают все необходимые меры для дачи полного и оперативного ответа на поставленные вопросы.

Устное информирование каждого заявителя осуществляется в течение времени, необходимого для его информирования.

1.3.3.2. При ответах на телефонные звонки специалисты Департамента городского хозяйства подробно, в корректной форме, информируют обратившихся заявителей по интересующим их вопросам. Ответ должен начинаться с информации о наименовании органа местного самоуправления, в который обратился заявитель, фамилии, имени, отчестве и должности специалиста, принявшего телефонный звонок.

При устном обращении заявителя (по телефону) специалисты Департамента городского хозяйства дают ответы самостоятельно. Если специалист, к которому обратился заявитель, не может ответить на вопрос самостоятельно, то заявитель должен быть направлен к другому специалисту или же обратившемуся заявителю должен быть сообщен телефонный номер, по которому можно получить необходимую информацию, либо специалист предлагает заявителю обратиться письменно.

1.3.3.3. Письменное информирование осуществляется путем направления ответов почтовым отправлением или посредством информационно-телекоммуникационных сетей общего пользования (по электронной почте, по факсу), исходя из выбранного заявителем способа направления ему ответа.

Ответ на обращение заявителя предоставляется в простой, четкой и понятной форме с указанием фамилии, инициалов, номера телефона специалиста Департамента городского хозяйства.

Ответ направляется в письменном виде в зависимости от способа обращения заявителя за информацией или способа доставки ответа, указанного в письменном обращении заявителя.

Ответ на обращение, поступившее в форме электронного документа, направляется в форме электронного документа по адресу электронной почты, указанному в обращении, или в письменной форме по почтовому адресу, указанному в обращении.

1.3.4. Информация, указанная в пунктах 1.3.1 — 1.3.2 настоящего раздела административного регламента, образцы заполнения заявления, извлечения из нормативных правовых актов, содержащих нормы, регулирующие деятельность по предоставлению муниципальной услуги, размещаются Департаментом городского хозяйства на информационном стенде Департамента городского хозяйства, официальном Интернет-сайте, РПГУ, ЕПГУ.

1.3.5. Информирование заявителей специалистами МФЦ и размещение информации о предоставлении муниципальной услуги в МФЦ осуществляется при наличии соглашения о взаимодействии между администрацией города Южно-Сахалинска и МФЦ в соответствии с требованиями постановления

Правительства Российской Федерации от 22.12.2012 № 1376 «Об утверждении Правил организации деятельности многофункциональных центров предоставления государственных и муниципальных услуг», соглашения и нормативных актов МФЦ.

1.3.6. На ЕПГУ и РПГУ размещается следующая информация:

- исчерпывающий перечень документов, необходимых для предоставления муниципальной услуги, требования к оформлению указанных документов, а также перечень документов, которые заявитель вправе представить по собственной инициативе;

1) исчерпывающий перечень документов, необходимых для предоставления муниципальной услуги, требования к оформлению указанных документов, а также перечень документов, которые заявитель вправе представить по собственной инициативе;

2) круг заявителей;

3) срок предоставления муниципальной услуги;

4) результат предоставления муниципальной услуги, порядок представления документа, являющегося результатом предоставления муниципальной услуги;

5) размер государственной пошлины за выдачу специального разрешения на движение по автомобильным дорогам местного значения транспортного средства, осуществляющего перевозки тяжеловесных и (или) крупногабаритных грузов (далее - государственная пошлина за выдачу специального разрешения), а также плата за возмещение вреда тяжеловесным транспортным средством;

6) исчерпывающий перечень оснований для приостановления или отказа в предоставлении муниципальной услуги;

7) о праве заявителя на досудебное (внесудебное) обжалование действий (бездействия) и решений, принятых (осуществляемых) в ходе предоставления муниципальной услуги;

8) формы заявлений (уведомлений, сообщений), используемые при предоставлении муниципальной услуги.

Информация на ЕПГУ и РПГУ о порядке и сроках предоставления муниципальной услуги на основании сведений, содержащихся в федеральной государственной информационной системе «Федеральной реестр государственных и муниципальных услуг (функций)», предоставляется заявителю бесплатно.

Доступ к информации о сроках и порядке предоставления услуги осуществляется без выполнения заявителем каких-либо требований, в том числе без использования программного обеспечения, установка которого на технические средства заявителя требует заключения лицензионного или иного соглашения с правообладателем программного обеспечения,

предусматривающего взимание платы, регистрацию или авторизацию заявителя, или предоставление им персональных данных.

2. СТАНДАРТ ПРЕДОСТАВЛЕНИЯ МУНИЦИПАЛЬНОЙ УСЛУГИ

2.1. Наименование муниципальной услуги

Наименование муниципальной услуги «Выдача специального разрешения на движение по автомобильным дорогам местного значения тяжеловесного и (или) крупногабаритного транспортного средства».

2.2. Наименование

органа местного самоуправления Сахалинской области,
непосредственно предоставляющего муниципальную услугу

Предоставление муниципальной услуги осуществляется администрацией города Южно-Сахалинска через Департамент городского хозяйства (отдел контроля за объектами городского благоустройства – непосредственный исполнитель муниципальной услуги).

В рамках предоставления муниципальной услуги Департамент городского хозяйства взаимодействует с Государственной инспекцией безопасности дорожного движения Управления Министерства внутренних дел России по городу Южно-Сахалинску (далее — ГИБДД), Управлением Федеральной налоговой службы России по Сахалинской области (далее - УФНС России по Сахалинской области).

Департамент городского хозяйства не вправе требовать от заявителя осуществления действий, в том числе согласований, необходимых для получения муниципальной услуги и связанных с обращением в иные государственные органы, органы местного самоуправления и организации, за исключением получения услуг, включенных в перечень услуг, которые являются необходимыми и обязательными для предоставления муниципальных услуг.

2.3. Результат предоставления муниципальной услуги

Результатом предоставления муниципальной услуги является:

- при положительном решении — выдача специального разрешения на движение по автомобильным дорогам местного значения тяжеловесного и (или) крупногабаритного транспортного средства установленной формы (Приложение № 3) (далее — специальное разрешение);

- при отрицательном решении — мотивированный отказ, оформленный на бланке Департамента городского хозяйства за подписью его руководителя.

2.4. Срок предоставления муниципальной услуги

Срок предоставления муниципальной услуги составляет:

а) в случае если требуется согласование только владельцев автомобильных дорог и при наличии соответствующих согласований, специальное разрешение выдается в срок, не превышающий 11 рабочих дней с даты регистрации заявления;

б) в случае необходимости согласования маршрута транспортного средства с органами управления Государственной инспекции безопасности дорожного движения Министерства внутренних дел Российской Федерации (далее - Госавтоинспекция) специальное разрешение выдается в течение 15 рабочих дней с даты регистрации заявления;

в) в случае если для осуществления перевозки тяжеловесных и (или) крупногабаритных грузов требуется оценка технического состояния автомобильных дорог, их укрепление или принятие специальных мер по обустройству автомобильных дорог, их участков, а также пересекающих автомобильную дорогу сооружений и инженерных коммуникаций, срок предоставления муниципальной услуги увеличивается на срок проведения указанных мероприятий;

г) заявления по экстренному пропуску крупногабаритных и (или) тяжеловесных транспортных средств, направляемых для ликвидации последствий чрезвычайных ситуаций, а также специализированных транспортных средств телевизионных компаний (передвижных телевизионных станций, состоящих из основного и вспомогательного транспортного средства (ПТС), груз которых составляет оборудование, необходимое для проведения съемок, и мобильных энергетических комплексов (МЭК)), направляемых на проведение съемок и трансляций рассматриваются уполномоченным органом в оперативном порядке в течение 1 рабочего дня с возможностью предъявления копий платежных документов, подтверждающих оплату государственной пошлины за выдачу специального разрешения, платежей за возмещение вреда, причиняемого автомобильным дорогам тяжеловесным транспортным средством.

2.5. Правовые основания для предоставления муниципальной услуги

Нормативные правовые акты, в соответствии с которыми осуществляется предоставление муниципальной услуги:

- Налоговый кодекс Российской Федерации (часть вторая) от 05.08.2000 № 117-ФЗ (первоначальный текст документа опубликован в изданиях:

«Собрание законодательства РФ», № 32, 07.08.2000, ст. 3340; «Парламентская газета», № 151-152, 10.08.2000);

- Федеральный закон от 27.07.2010 № 210-ФЗ «Об организации предоставления государственных и муниципальных услуг» (первоначальный текст документа опубликован в изданиях: «Российская газета», № 168, 30.07.2010; «Собрание законодательства РФ», № 31, 02.08.2010, ст. 4179);

- Федеральный закон от 06.10.2003 № 131-ФЗ «Об общих принципах организации местного самоуправления в Российской Федерации» (первоначальный текст документа опубликован в изданиях: «Собрание законодательства РФ», № 40, 06.10.2003, ст. 3822; «Парламентская газета», № 186, 08.10.2003; «Российская газета», № 202, 08.10.2003);

- Федеральный закон от 08.11.2007 № 257-ФЗ «Об автомобильных дорогах и о дорожной деятельности в Российской Федерации и о внесении изменений в отдельные законодательные акты Российской Федерации» (первоначальный текст документа опубликован в изданиях: «Собрание законодательства РФ», № 46, 12.11.2007, ст. 5553; «Парламентская газета», № 156-157, 14.11.2007; «Российская газета», № 254, 14.11.2007);

- Постановление Правительства Российской Федерации от 15.04.2011 № 272 «Об утверждении Правил перевозок грузов автомобильным транспортом» (первоначальный текст документа опубликован в издании: «Собрание законодательства РФ», № 17, 25.04.2011, ст. 2407);

- Приказ Минтранса России от 24.07.2012 № 258 «Об утверждении Порядка выдачи специального разрешения на движение по автомобильным дорогам транспортного средства, осуществляющего перевозки тяжеловесных и (или) крупногабаритных грузов» (первоначальный текст документа опубликован в издании: «Российская газета», № 265, 16.11.2012);

- Приказ Минтранса России от 27.08.2009 № 150 «О порядке проведения оценки технического состояния автомобильных дорог» (зарегистрирован Минюстом России 25.12.2009, регистрационный № 15860, источник публикации «Бюллетень нормативных актов федеральных органов исполнительной власти», № 7, 15.02.2010);

- Постановление администрации города Южно-Сахалинска от 05.02.2013 № 121 «Об утверждении Правил возмещения вреда, причиняемого транспортными средствами, осуществляющими перевозки тяжеловесных грузов по дорогам местного значения городского округа «Город Южно-Сахалинск» (источник публикации «Южно-Сахалинск сегодня», № 10(956), 21.02.2013).

2.6. Исчерпывающий перечень документов,
необходимых в соответствии с законодательными
или иными нормативными правовыми актами для предоставления
муниципальной услуги с разделением на документы и информацию,

которые заявитель должен представить самостоятельно, и документы, которые заявитель вправе представить по собственной инициативе, так как они подлежат представлению в рамках межведомственного информационного взаимодействия

2.6.1. Для получения муниципальной услуги заявитель предоставляет в Департамент городского хозяйства следующие документы:

2.6.1.1. Заявление на получение специального разрешения установленного образца согласно приложению №1 (далее — заявление);

В заявлении указывается: наименование уполномоченного органа; наименование и организационно-правовая форма - для юридических лиц; фамилия, имя, отчество с указанием статуса индивидуального предпринимателя - для индивидуальных предпринимателей; идентификационный номер налогоплательщика (далее - ИНН) и основной государственный регистрационный номер для российских юридических лиц (далее - ОГРН) и индивидуальных предпринимателей (далее - ОГРНИП); адрес (местонахождение) юридического лица; фамилия, имя, отчество руководителя; телефон; фамилия, имя, отчество, адрес места жительства, данные документа, удостоверяющего личность - для физических лиц и индивидуальных предпринимателей; банковские реквизиты (наименование банка, расчетный счет (далее - р/с), корреспондентский счет (далее - к/с), банковский индивидуальный код (далее - БИК).

В заявлении также указываются: исходящий номер и дата заявления, наименование, адрес и телефон владельца транспортного средства, осуществляющего перевозки тяжеловесных и (или) крупногабаритных грузов (далее — транспортное средство), маршрут движения (пункт отправления - пункт назначения с указанием их адресов в населенных пунктах, если маршрут проходит по улично-дорожной сети населенных пунктов), вид перевозки (межрегиональная, местная), срок перевозки, количество поездок, характеристику груза (наименование, габариты, масса, делимость), сведения о транспортном средстве (автопоезде) (марка и модель транспортного средства (тягача, прицепа (полуприцепа)), государственный регистрационный знак транспортного средства (тягача, прицепа (полуприцепа)), параметры транспортного средства (автопоезда) (масса транспортного средства (автопоезда) без груза/с грузом, масса тягача, прицепа (полуприцепа)), расстояние между осями, нагрузки на оси, габариты транспортного средства (автопоезда) (длина, ширина, высота), минимальный радиус поворота с грузом, необходимость автомобиля сопровождения (прикрытия), предполагаемая максимальная скорость движения транспортного средства (автопоезда).

Заявление оформляется на русском языке машинописным текстом (буквами латинского алфавита возможно оформление адреса владельца транспортного средства, наименования владельца транспортного средства,

груза, марок и моделей транспортных средств, их государственных регистрационных знаков).

Заявление заверяется подписью заявителя (для физических лиц), подписью руководителя или уполномоченного лица и печатью (для юридических лиц и индивидуальных предпринимателей).

2.6.1.2. Копия документов транспортного средства (паспорт транспортного средства или свидетельство о регистрации транспортного средства), с использованием которого планируется перевозка тяжеловесных и (или) крупногабаритных грузов.

Копии документов транспортного средства (паспорт транспортного средства или свидетельство о регистрации транспортного средства) заверяются подписью и печатью владельца транспортного средства или нотариально;

2.6.1.3. Схема транспортного средства (автопоезда), с использованием которого планируется перевозка тяжеловесных и (или) крупногабаритных грузов, с изображением размещения такого груза (далее — схема транспортного средства) согласно приложения №2 к административному регламенту. На схеме транспортного средства изображается транспортное средство, планируемое к участию в перевозке, количество осей и колес на нем, взаимное расположение осей и колес, распределение нагрузки по осям и в случае неравномерного распределения нагрузки по длине оси - распределение на отдельные колеса.

Схема транспортного средства заверяется подписью заявителя (для физических лиц), подписью руководителя или уполномоченного лица и печатью (для юридических лиц и индивидуальных предпринимателей);

2.6.1.4. Сведения о технических требованиях к перевозке заявленного груза в транспортном положении;

2.6.1.5. Копия платежного документа, подтверждающего оплату государственной пошлины за выдачу специального разрешения (далее — платежный документ);

2.6.1.6. Документ, подтверждающий полномочия представителя (в случае подачи заявления представителем).

2.6.2. Заявитель вправе самостоятельно представить следующие документы, необходимые для получения муниципальной услуги, которые находятся в распоряжении государственных органов, органов местного самоуправления и иных органов:

- сведения о юридических лицах, содержащиеся в Едином государственном реестре юридических лиц;

- сведения об индивидуальных предпринимателях, содержащиеся в Едином государственном реестре индивидуальных предпринимателей.

2.6.3. Заявление и документы, установленные подпунктами 2.6.1.2 — 2.6.1.6 настоящего раздела административного регламента, подаются на

бумажном носителе или в форме электронных документов при наличии технической возможности.

Электронные документы должны соответствовать требованиям, установленным в подразделе 2.14 настоящего административного регламента.

Заявление и приложенные к нему документы не должны содержать подчисток, приписок, зачеркнутых слов и иных не оговоренных исправлений, тексты в них должны быть написаны разборчиво, без сокращений.

2.6.4. Запрещается требовать от заявителя:

- представления документов и информации или осуществления действий, представление или осуществление которых не предусмотрено нормативными правовыми актами, регулирующими отношения, возникающие в связи с предоставлением муниципальной услуги;

- представления документов и информации, которые в соответствии с нормативными правовыми актами Российской Федерации, нормативными правовыми актами Сахалинской области и муниципальными правовыми актами находятся в распоряжении органов местного самоуправления, предоставляющих муниципальную услугу, государственных органов и (или) подведомственных государственным органам и органам местного самоуправления организаций, участвующих в предоставлении государственных или муниципальных услуг, за исключением документов, указанных в части 6 статьи 7 Федерального закона от 27 июля 2010 г. № 210-ФЗ «Об организации предоставления государственных и муниципальных услуг» (далее — Федеральный закон № 210-ФЗ);

- представления документов и информации, отсутствие и (или) недостоверность которых не указывались при первоначальном отказе в приеме документов, необходимых для предоставления муниципальной услуги, либо в предоставлении муниципальной услуги, за исключением следующих случаев:

а) изменение требований нормативных правовых актов, касающихся предоставления муниципальной услуги, после первоначальной подачи заявления о предоставлении муниципальной услуги;

б) наличие ошибок в заявлении о предоставлении муниципальной услуги и документах, поданных заявителем после первоначального отказа в приеме документов, необходимых для предоставления муниципальной услуги, либо в предоставлении муниципальной услуги и не включенных в представленный ранее комплект документов;

в) истечение срока действия документов или изменение информации после первоначального отказа в приеме документов, необходимых для предоставления муниципальной услуги, либо в предоставлении муниципальной услуги;

г) выявление документально подтвержденного факта (признаков) ошибочного или противоправного действия (бездействия) должностного лица Департамента городского хозяйства, муниципального служащего, работника

МФЦ, работника организации, осуществляющей функции по предоставлению государственных или муниципальных услуг, при первоначальном отказе в приеме документов, необходимых для предоставления муниципальной услуги, либо в предоставлении муниципальной услуги, о чем в письменном виде за подписью руководителя Департамента городского хозяйства, руководителя МФЦ при первоначальном отказе в приеме документов, необходимых для предоставления муниципальной услуги, либо руководителя организации, осуществляющей функции по предоставлению государственных или муниципальных услуг, уведомляется заявитель, а также приносятся извинения за доставленные неудобства.

2.6.5. При предоставлении муниципальных услуг в электронной форме с использованием ЕПГУ и РПГУ запрещено:

- отказывать в приеме запроса и иных документов, необходимых для предоставления муниципальной услуги, в случае если запрос и документы, необходимые для предоставления муниципальной услуги, поданы в соответствии с информацией о сроках и порядке предоставления муниципальной услуги, опубликованной на ЕПГУ, РПГУ;

- отказывать в предоставлении муниципальной услуги в случае, если запрос и документы, необходимые для предоставления муниципальной услуги, поданы в соответствии с информацией о сроках и порядке предоставления муниципальной услуги, опубликованной на ЕПГУ, РПГУ;

- требовать от заявителя совершения иных действий, кроме прохождения идентификации и аутентификации в соответствии с нормативными правовыми актами Российской Федерации, указания цели приема, а также предоставления сведений, необходимых для расчета длительности временного интервала, который необходимо забронировать для приема.

2.7. Исчерпывающий перечень оснований для отказа в приеме документов, необходимых для предоставления муниципальной услуги

Оснований для отказа в приеме документов, необходимых для предоставления муниципальной услуги, не предусмотрено.

2.8. Исчерпывающий перечень оснований для приостановления предоставления муниципальной услуги или отказа в предоставлении муниципальной услуги

2.8.1. Основания для приостановления предоставления муниципальной услуги отсутствуют.

2.8.2. Основанием для отказа в предоставлении муниципальной услуги являются:

2.8.2.1. Отсутствие у Департамента городского хозяйства полномочий по выдаче специального разрешения по заявленному маршруту;

2.8.2.2. Сведения, предоставленные в заявлении и документах, не соответствуют техническим характеристикам транспортного средства и груза, а также технической возможности осуществления заявленной перевозки тяжеловесных и (или) крупногабаритных грузов;

2.8.2.3. Установленные требования о перевозке делимого груза не соблюдены;

2.8.2.4. При согласовании маршрута установлена невозможность осуществления перевозки по заявленному маршруту транспортным средством с заявленными техническими характеристиками в связи с техническим состоянием автомобильной дороги, искусственного сооружения или инженерных коммуникаций, а также по требованиям безопасности дорожного движения;

2.8.2.5. Отсутствует согласие заявителя на:

- проведение оценки технического состояния автомобильной дороги;
- принятие специальных мер по обустройству пересекающих автомобильную дорогу сооружений и инженерных коммуникаций, определенных согласно проведенной оценке технического состояния автомобильной дороги и в установленных законодательством случаях;

- укрепление автомобильных дорог или принятие специальных мер по обустройству автомобильных дорог или их участков, определенных согласно проведенной оценке технического состояния автомобильной дороги и в установленных законодательством случаях;

2.8.2.6. Заявитель не произвел оплату оценки технического состояния автомобильных дорог, их укрепления в случае если такие работы были проведены по согласованию с заявителем;

2.8.2.7. Заявитель не произвел оплату принятия специальных мер по обустройству автомобильных дорог, их участков, а также пересекающих автомобильную дорогу сооружений и инженерных коммуникаций, если такие работы были проведены по согласованию с заявителем;

2.8.2.8. Заявитель не внес плату в счет возмещения вреда, причиняемого автомобильным дорогам транспортным средством, осуществляющим перевозку тяжеловесных грузов;

2.8.2.9. Отсутствие оригинала заявления и схемы транспортного средства на момент выдачи специального разрешения, заверенных регистрационных документов транспортного средства, если заявление и документы направлялись с использованием факсимильной связи.

Непредставление заявителем документов, которые он вправе представить по собственной инициативе, не является основанием для отказа в предоставлении услуги.

2.9. Размер платы, взимаемой с заявителя при предоставлении муниципальной услуги.

2.9.1. За предоставление муниципальной услуги в соответствии с подпунктом 111 пункта 1 статьи 333.33 Налогового кодекса Российской Федерации от 05.08.2000 № 117-ФЗ взимается государственная пошлина за выдачу специального разрешения в размере 1 600 (одна тысяча шестьсот) рублей.

2.9.2. Размер вреда, причиняемого тяжеловесным транспортным средством рассчитывается в соответствии с Правилами возмещения вреда, причиняемого тяжеловесными транспортными средствами, осуществляющими перевозки грузов по дорогам местного значения городского округа «Город Южно-Сахалинск», утвержденными постановлением администрации города Южно-Сахалинска от 05.02.2013 № 121.

2.9.3. Государственная пошлина за выдачу специального разрешения, а также плата за возмещение вреда тяжеловесным транспортным средством подлежат перечислению в доход местного бюджета в полном размере путем внесения денежных средств через государственные расчетно-кассовые центры Банка России по Сахалинской области.

2.10. Максимальный срок ожидания в очереди при подаче запроса о предоставлении муниципальной услуги и при получении результата предоставления муниципальной услуги.

Максимальный срок ожидания в очереди при подаче запроса о предоставлении муниципальной услуги и при получении результата муниципальной услуги в Департаменте городского хозяйства не должен превышать 15 минут.

2.11. Срок регистрации запроса заявителя о предоставлении муниципальной услуги

Регистрация запроса заявителя о предоставлении муниципальной услуги осуществляется в день поступления запроса в Департамент городского хозяйства или МФЦ.

Регистрация запроса и иных документов, необходимых для предоставления муниципальной услуги, при предоставлении муниципальной услуги в электронной форме посредством ЕПГУ, РПГУ осуществляется в автоматическом режиме.

2.12. Требования к помещениям, в которых предоставляются муниципальные услуги

2.12.1. Прием заявителей осуществляется в специально оборудованных для этих целей помещениях, которые оснащаются информационными табличками (вывесками) и должны соответствовать комфортным для заявителей условиям.

Помещения, в которых предоставляется муниципальная услуга, должны быть оборудованы автоматической пожарной сигнализацией и средствами пожаротушения, системой оповещения о возникновении чрезвычайной ситуации.

В здании, где организуется прием заявителей, предусматриваются места общественного пользования (туалеты).

2.12.2. Места ожидания и места для приема запросов заявителей о предоставлении муниципальной услуги должны быть оборудованы стульями (кресельными секциями, скамьями) а также столами (стойками) с канцелярскими принадлежностями для осуществления необходимых записей.

2.12.3. Места для информирования заявителей оборудуются информационными стендами, на которых размещается визуальная и текстовая информация.

2.12.4. Помещения, предназначенные для предоставления муниципальной услуги, должны удовлетворять требованиям об обеспечении беспрепятственного доступа инвалидов к объектам социальной, инженерной и транспортной инфраструктур и к предоставляемым в них услугам в соответствии с законодательством Российской Федерации о социальной защите инвалидов.

2.12.5. В целях обеспечения доступности муниципальной услуги для инвалидов должны быть обеспечены:

- условия беспрепятственного доступа к объекту (зданию, помещению), в котором предоставляется услуга, а также для беспрепятственного пользования транспортом, средствами связи и информации;

- возможность самостоятельного передвижения по территории, на которой расположены объекты (здания, помещения), в которых предоставляется услуга, а также входа в такие объекты и выхода из них, посадки в транспортное средство и высадки из него, в том числе с использованием кресла-коляски;

- сопровождение инвалидов, имеющих стойкие расстройства функции зрения и самостоятельного передвижения;

- надлежащее размещение оборудования и носителей информации, необходимых для обеспечения беспрепятственного доступа инвалидов к объектам (зданиям, помещениям), в которых предоставляется услуга, и к услугам с учетом ограничений их жизнедеятельности;

- дублирование необходимой для инвалидов звуковой и зрительной информации, а также надписей, знаков и иной текстовой и графической информации знаками, выполненными рельефно-точечным шрифтом Брайля;
- допуск сурдопереводчика и тифлосурдопереводчика;
- допуск на объекты (здания, помещения), в которых предоставляется услуга, собаки-проводника при наличии документа, подтверждающего ее специальное обучение и выдаваемого по форме и в порядке, которые определяются федеральным органом исполнительной власти, осуществляющим функции по выработке и реализации государственной политики и нормативно-правовому регулированию в сфере социальной защиты населения;
- оказание инвалидам помощи в преодолении барьеров, мешающих получению ими услуг наравне с другими лицами.

2.13. Показатели доступности и качества муниципальной услуги

2.13.1. Показатели доступности и качества муниципальных услуг:

- 1) доступность информации о порядке предоставления муниципальной услуги;
- 2) возможность получения информации о ходе предоставления муниципальной услуги, в том числе с использованием информационно-телекоммуникационных технологий;
- 3) возможность получения муниципальной услуги в электронном виде с использованием ЕПГУ, РПГУ;
- 4) возможность получения муниципальной услуги в МФЦ;
- 5) количество взаимодействий заявителя с должностными лицами при предоставлении муниципальной услуги и их продолжительность;
- 6) соблюдение сроков предоставления муниципальной услуги;
- 7) достоверность предоставляемой заявителям информации о порядке предоставления муниципальной услуги, о ходе предоставления муниципальной услуги;
- 8) отсутствие обоснованных жалоб со стороны заявителей на решения и (или) действия (бездействие) Департамента городского хозяйства, его должностных лиц, муниципальных служащих Департамента городского хозяйства при предоставлении муниципальной услуги.

2.13.2. Показатели доступности и качества муниципальных услуг при предоставлении в электронном виде:

- 1) возможность получения информации о порядке и сроках предоставления услуги, с использованием ЕПГУ, РПГУ;
- 2) возможность записи на прием в орган для подачи запроса о предоставлении муниципальной услуги посредством ЕПГУ, РПГУ;

- 3) возможность формирования запроса заявителем на ЕПГУ, РПГУ;
- 4) возможность приема и регистрации органом запроса и иных документов, необходимых для предоставления муниципальной услуги, поданных посредством ЕПГУ, РПГУ;
- 5) возможность оплаты государственной пошлины за выдачу специального разрешения с использованием ЕПГУ, РПГУ;
- 6) возможность получения результата предоставления муниципальной услуги в форме документа на бумажном носителе или в форме электронного документа;
- 7) возможность оценить доступность и качество муниципальной услуги на ЕПГУ, РПГУ;
- 8) возможность направления в электронной форме жалобы на решения и действия (бездействия) Департамента городского хозяйства, предоставляющего муниципальную услугу, должностного лица Департамента городского хозяйства в ходе предоставления услуги.

2.14. Иные требования, в том числе учитывающие возможность и особенности предоставления муниципальной услуги в МФЦ и особенности предоставления муниципальной услуги в электронной форме

2.14.1. Предоставление муниципальной услуги в МФЦ осуществляется в соответствии с соглашением о взаимодействии, заключенным между администрацией города Южно-Сахалинска и МФЦ, с момента вступления в силу указанного соглашения.

2.14.2. Предоставление муниципальной услуги может осуществляться в электронной форме через «Личный кабинет» на официальном сайте города, ЕПГУ и РПГУ с использованием электронных документов, подписанных электронной подписью в соответствии с требованиями Федерального закона от 06.04.2011 № 63-ФЗ «Об электронной подписи».

При обращении в электронной форме за получением муниципальной услуги идентификация и аутентификация заявителя осуществляется с использованием единой системы идентификации и аутентификации.

Заявитель вправе использовать простую электронную подпись при обращении в электронной форме за получением такой муниципальной услуги при условии, что при выдаче ключа простой электронной подписи личность этого лица установлена при личном приеме.

При обращении за получением муниципальной услуги, оказываемой с применением усиленной квалифицированной электронной подписи используется средства криптографической защиты информации КристоПро, класса защиты не ниже КС2.

В случае если для получения муниципальной услуги установлена возможность подачи документов, подписанных простой электронной подписью, для подписания таких документов допускается использование

усиленной квалифицированной электронной подписи.

2.14.3. Требования к электронным документам и электронным образам документов, предоставляемым через «Личный кабинет»:

1) размер одного файла, содержащего электронный документ или электронный образ документа, не должен превышать 10 Мб. Максимальный объем всех файлов - 50 Мб;

2) допускается предоставлять файлы следующих форматов: txt, rtf, doc, docx, pdf, xls, xlsx, jpg, tiff, gif, rar, zip. Предоставление файлов, имеющих форматы, отличные от указанных, не допускается;

3) документы в формате Adobe PDF должны быть отсканированы в черно-белом либо сером цвете, обеспечивающем сохранение всех аутентичных признаков подлинности (качество - не менее 200 точек на дюйм, а именно: графической подписи лица, печати, углового штампа бланка (если приемлемо), а также реквизитов документа);

4) каждый отдельный документ должен быть загружен в систему подачи документов в виде отдельного файла. Количество файлов должно соответствовать количеству документов, представляемых через РПГУ и ЕПГУ, а наименование файлов должно позволять идентифицировать документ и количество страниц в документе;

5) файлы не должны содержать вирусов и вредоносных программ.

2.14.4. Действия, связанные с проверкой действительности усиленной квалифицированной электронной подписи заявителя, использованной при обращении за получением муниципальной услуги, а также с установлением перечня классов средств удостоверяющих центров, которые допускаются для использования в целях обеспечения указанной проверки и определяются на основании утверждаемой федеральным органом исполнительной власти по согласованию с Федеральной службой безопасности Российской Федерации модели угроз безопасности информации в информационной системе, используемой в целях приема обращений за предоставлением такой услуги, осуществляются в соответствии с постановлением Правительства Российской Федерации от 25.08.2012. № 852 «Об утверждении Правил использования усиленной квалифицированной электронной подписи при обращении за получением государственных и муниципальных услуг и о внесении изменения в Правила разработки и утверждения административных регламентов предоставления государственных услуг».

3. СОСТАВ, ПОСЛЕДОВАТЕЛЬНОСТЬ И СРОКИ ВЫПОЛНЕНИЯ АДМИНИСТРАТИВНЫХ ПРОЦЕДУР, ТРЕБОВАНИЯ К ПОРЯДКУ ИХ ВЫПОЛНЕНИЯ, В ТОМ ЧИСЛЕ ОСОБЕННОСТИ ВЫПОЛНЕНИЯ АДМИНИСТРАТИВНЫХ ПРОЦЕДУР В ЭЛЕКТРОННОЙ ФОРМЕ, А ТАКЖЕ ОСОБЕННОСТИ ВЫПОЛНЕНИЯ АДМИНИСТРАТИВНЫХ ПРОЦЕДУР В МНОГОФУНКЦИОНАЛЬНЫХ ЦЕНТРАХ

3.1. Исчерпывающий перечень административных процедур

3.1.1. Предоставление муниципальной услуги включает в себя следующие административные процедуры:

- прием и регистрация заявления и прилагаемых к нему документов;
- рассмотрение заявления и прилагаемых к нему документов;
- формирование и направление межведомственных запросов в государственные органы (организации), в распоряжении которых находятся документы и сведения, необходимые для предоставления муниципальной услуги;
- согласование маршрута транспортного средства с владельцами автомобильных дорог, по дорогам которых проходит маршрут, часть маршрута транспортного средства, осуществляющего перевозку заявленного груза, и ГИБДД;
- согласование маршрута транспортного средства для движения которого требуется оценка технического состояния автомобильных дорог, их укрепление или принятие специальных мер по обустройству автомобильных дорог, их участков, а также пересекающих автомобильную дорогу сооружений и инженерных коммуникаций;
- выдача специального разрешения либо отказ в выдаче специального разрешения

3.1.2. Блок-схема предоставления муниципальной услуги приведена в приложении № 5 к настоящему административному регламенту.

3.2. Прием и регистрация заявления и прилагаемых к нему документов

3.2.1. Основанием для начала административной процедуры является поступление в Департамент городского хозяйства заявления с прилагаемыми документами, установленными подпунктами 2.6.1.2 — 2.6.1.6 подраздела 2.6 раздела 2 настоящего административного регламента (далее — заявление и прилагаемые документы).

3.2.2. В состав административной процедуры входят следующие административные действия:

3.2.2.1. Проверка полномочий заявителя на подписание заявления;

3.2.2.2. Проверка представленных документов на предмет отсутствия оснований для отказа в регистрации заявления;

3.2.2.3. Регистрация заявления путем проставления регистрационного номера и даты приема, наименование заявителя, ставится подпись должностного лица, внесшего запись в журнале входящей корреспонденции;

3.2.2.4. Формирование дела заявителя.

3.2.3. Должностным лицом, ответственным за выполнение административной процедуры, является специалист отдела контроля за объектами городского благоустройства Департамента городского хозяйства, в обязанности которого входит выполнение указанных административных действий в соответствии с должностной инструкцией (далее — специалист отдела контроля).

Основания для отказа в регистрации заявления и документов для получения специального разрешения являются:

- заявление подписано лицом, не имеющим полномочий на подписание данного заявления;

- заявление не содержит сведений, установленных подпунктом 2.6.1.1 пункта 2.6.1 подраздела 2.6 раздела 2 настоящего административного регламента;

- к заявлению не приложены документы, соответствующие требованиям подпунктов 2.6.1.2 - 2.6.1.6 пункта 2.6.1 и пункта 2.6.2 подраздела 2.6 раздела 2 настоящего административного регламента.

При наличии оснований для отказа в регистрации поступившего заявления специалист отдела контроля незамедлительно информирует лично заявителя о наличии основания о невозможности предоставления муниципальной услуги с разъяснением содержания выявленных недостатков в представленном заявлении и предложением принятия мер по их устранению либо направляет в его адрес данную информацию в виде почтового отправления или в форме электронного документа (в зависимости от способа, которым заявление поступило в Департамент городского хозяйства).

Срок приема и регистрации заявления или отказа его в регистрации в течение 1 рабочего дня с даты его поступления.

3.2.4. Критерием принятия решения в рамках настоящей административной процедуры является наличие заявления и прилагаемых к нему документов.

3.2.5. Результатом выполнения административной процедуры является принятое и зарегистрированное заявление с прилагаемыми документами.

При подаче заявления и прилагаемых документов при личном приеме в Департаменте городского хозяйства заявителю выдается расписка в получении документов с номером и датой регистрации заявления в журнале регистрации.

При подаче заявления и прилагаемых документов через РПГУ в электронной форме, заявитель информируется о приеме заявления в «Личном кабинете» автоматически программным средством.

При подаче заявления через МФЦ заявитель информируется в МФЦ.

3.2.6. Способом фиксации результата выполнения административной процедуры является присвоение заявлению регистрационного номера.

3.3. Рассмотрение заявления и прилагаемых к нему документов

3.3.1. Основанием для начала административного действия является регистрация заявления в журнале входящей корреспонденции Департамента городского хозяйства.

3.3.2. В состав административной процедуры входят следующие административные действия:

3.3.2.1. Проверка наличия полномочий Департамента городского хозяйства на выдачу специального разрешения по заявленному маршруту;

3.3.2.2. Проверка сведений, предоставленных в заявлении, на соответствие технических характеристик транспортного средства и груза, а также технической возможности осуществления заявленной перевозки тяжеловесных и (или) крупногабаритных грузов;

3.3.2.3. Проверка информации о государственной регистрации в качестве индивидуального предпринимателя или юридического лица (для российских перевозчиков);

3.3.2.4. Проверка соблюдения требований о перевозке делимого груза.

3.3.3. Срок рассмотрения заявления и прилагаемых к нему документов в течение 4 рабочих дней со дня регистрации заявления.

При наличии оснований для отказа в выдаче специального разрешения, указанных в подпунктах 2.8.1.1 - 2.8.1.3 пункта 2.8.1 подраздела 2.8 раздела 2 настоящего административного регламента, специалист отдела контроля информирует лично заявителя о невозможности предоставления муниципальной услуги с разъяснением причин либо направляет в его адрес данную информацию в виде почтового отправления или в форме электронного документа в течение 1 рабочего дня после принятия данного решения.

3.4. Формирование и направление межведомственных запросов в государственные органы (организации), в распоряжении которых находятся документы и сведения, необходимые для предоставления муниципальной услуги

3.4.1. Основанием начала административного действия является отсутствие документов, указанных в пункте 2.6.2 подраздела 2.6 раздела 2 настоящего административного регламента.

3.4.2. В состав административной процедуры входят следующие административные действия:

3.4.2.1. В случае если заявителем не представлены документы, указанные в пункте 2.6.2 подраздела 2.6 раздела 2 настоящего административного регламента, специалист отдела контроля направляет межведомственный запрос в УФНС России по Сахалинской области о предоставлении информации, подтверждающей факт внесения сведений о заявителе в Единый

государственный реестр юридических лиц и индивидуальных предпринимателей и постановки заявителя на налоговый учет.

3.4.2.2. Межведомственный запрос о предоставлении документов и (или) информации, необходимой для предоставления муниципальной услуги, осуществляется через систему межведомственного электронного взаимодействия (при отсутствии - на бумажном носителе с соблюдением требований законодательства Российской Федерации в области персональных данных).

3.4.2.3. Межведомственный запрос должен содержать следующие сведения:

- 1) наименование органа, выдающего специальное разрешение;
- 2) наименование органа (организации), в адрес которого направляется межведомственный запрос;
- 3) наименование муниципальной услуги, для предоставления которой необходимо представление документа и (или) информации, а также номер (идентификатор) такой услуги в реестре муниципальных услуг (если имеется);
- 4) указание на положения нормативного правового акта, которыми установлено представление документа и (или) информации, необходимых для предоставления муниципальной услуги, и указание на реквизиты данного нормативного правового акта;
- 5) сведения о заявителе;
- 6) контактную информацию для направления ответа на межведомственный запрос;
- 7) дату направления межведомственного запроса и срок ожидаемого ответа на него;
- 8) фамилию, имя, отчество и должность исполнителя, подготовившего и направившего межведомственный запрос, а также номер служебного телефона и (или) адрес электронной почты данного исполнителя для связи.

Направление межведомственного запроса и направление ответа на межведомственный запрос допускаются только в целях, связанных с предоставлением муниципальной услуги.

3.4.2.4. Копия межведомственного запроса и ответа на межведомственный запрос приобщаются к делу заявителя.

3.4.3. Срок направления межведомственного запроса в течение 1 рабочего дня с начала проведения проверки.

Должностным лицом, ответственным за осуществление межведомственного запроса, является специалист отдела контроля, в служебные обязанности которого входит выполнение данного административного действия.

3.4.4. Результатом выполнения административной процедуры является поступление ответа из УФНС России по Сахалинской области о предоставлении информации.

3.4.5. Способом фиксации результата выполнения административной процедуры является регистрация поступившего ответа из УФНС России по Сахалинской области в Департаменте городского хозяйства.

3.5. Согласование маршрута транспортного средства с владельцами автомобильных дорог, по дорогам которых проходит маршрут, часть маршрута транспортного средства, осуществляющего перевозку заявленного груза, и с ГИБДД

3.5.1. Основанием для начала административного действия по согласованию маршрута является наличие автомобильных дорог (их участков) по пути следования заявленного маршрута транспортного средства, право на оперативное управление которыми не закреплено за Департаментом городского хозяйства.

3.5.2. В состав административной процедуры входят следующие административные действия:

3.5.2.1. При наличии автомобильных дорог (их участков) по пути следования заявленного маршрута транспортного средства, право на оперативное управление которыми не закреплено за Департаментом городского хозяйства, специалист отдела контроля:

- определяет владельцев автомобильных дорог по пути следования заявленного маршрута;

- направляет в адрес владельцев автомобильных дорог, по дорогам которых проходит данный маршрут, часть маршрута, запрос на согласование маршрута транспортного средства, осуществляющего перевозки тяжеловесных и (или) крупногабаритных грузов (далее - Запрос).

3.5.2.2. Запрос регистрируется владельцем автомобильной дороги в течение 1 рабочего дня с даты его поступления, в том числе в ведомственных информационных системах или единой системе межведомственного электронного взаимодействия при использовании таких систем.

3.5.2.3. Согласование маршрута проводится владельцами автомобильных дорог в течение 4 рабочих дней с даты поступления запроса от Департамента городского хозяйства;

3.5.2.4. В случае если будет установлено, что по маршруту, предложенному заявителем, для осуществления перевозки тяжеловесного и (или) крупногабаритного груза требуется составление специального проекта, проведение обследования автомобильных дорог, их укрепление или принятие специальных мер по обустройству автомобильных дорог, их участков, а также пересекающих автомобильные дороги сооружений и инженерных коммуникаций, специалист отдела контроля информирует об этом заявителя.

3.5.2.5. После согласования маршрута транспортного средства, осуществляющего перевозки тяжеловесного и (или) крупногабаритного грузов,

всеми владельцами автомобильных дорог, входящих в указанный маршрут, специалист отдела контроля оформляет специальное разрешение и направляет его для согласования маршрута в ГИБДД.

3.5.2.6. Запрос на согласование маршрута регистрируется ГИБДД в течение 1 рабочего дня с даты его получения. Согласование маршрута транспортного средства, осуществляющего перевозки тяжеловесных и (или) крупногабаритных грузов, проводится ГИБДД в течение 4 рабочих дней с даты регистрации запроса, полученного от Департамента городского хозяйства.

3.5.3. Должностным лицом, ответственным за выполнение всех административных действий, входящих в состав административной процедуры, является специалист отдела контроля.

3.5.4. Критерием принятия решения в рамках настоящей административной процедуры является согласование маршрута транспортного средства.

3.5.5. Результатом выполнения административной процедуры является поступившее от владельцев автомобильных дорог, по дорогам которых проходит маршрут, часть маршрута транспортного средства, осуществляющего перевозку заявленного груза, и ГИБДД согласованное специальное разрешение.

3.5.6. Способом фиксации результата выполнения административной процедуры является отметка о согласовании маршрута транспортного средства.

3.6. Согласование маршрута транспортного средства для движения которого требуется оценка технического состояния автомобильных дорог, их укрепление или принятие специальных мер по обустройству автомобильных дорог, их участков, а также пересекающих автомобильную дорогу сооружений и инженерных коммуникаций

3.6.1. Основанием для начала административной процедуры является случай, когда для осуществления перевозки тяжеловесного и (или) крупногабаритного грузов требуется оценка технического состояния автомобильных дорог, их укрепление или принятие специальных мер по обустройству автомобильных дорог, их участков, а также пересекающих автомобильную дорогу сооружений и инженерных коммуникаций.

3.6.2. В состав административной процедуры входят следующие административные действия:

3.6.2.1. В случае если для осуществления перевозки тяжеловесных и (или) крупногабаритных грузов требуется принятие специальных мер по обустройству пересекающих автомобильную дорогу сооружений и инженерных коммуникаций, владелец автомобильной дороги (участка автомобильной дороги) направляет в течение 1 рабочего дня со дня регистрации им запроса от Департамента городского хозяйства соответствующий запрос владельцам

данных сооружений и инженерных коммуникаций и информирует об этом Департамент городского хозяйства.

Владельцы пересекающих автомобильную дорогу сооружений и инженерных коммуникаций в течение 2 рабочих дней со дня регистрации ими запроса направляют владельцу автомобильной дороги и в Департамент городского хозяйства информацию о предполагаемом размере расходов на принятие указанных мер и условиях их проведения. Департамент городского хозяйства в течение 1 рабочего дня со дня получения информации от владельцев пересекающих автомобильную дорогу сооружений и инженерных коммуникаций информирует об этом заявителя (в случае подачи заявления с использованием Портала информирование заявителя о принятом решении происходит через «Личный кабинет» заявителя на Портале). При получении согласия от заявителя специалист Департамента городского хозяйства направляет такое согласие владельцу пересекающих автомобильную дорогу сооружений и инженерных коммуникаций.

3.6.2.2. В случае если маршрут транспортного средства, осуществляющего перевозки тяжеловесных и (или) крупногабаритных грузов, проходит через железнодорожные переезды, специалист Департамента городского хозяйства в течение 5 рабочих дней со дня регистрации заявления и (или) владельца автомобильных дорог в течение 1 рабочего дня со дня регистрации ими запроса направляют соответствующий запрос владельцам инфраструктуры железнодорожного транспорта, в ведении которых находятся такие железнодорожные переезды, если:

- ширина транспортного средства с грузом или без груза составляет 5 м. и более и высота от поверхности дороги 4,5 м. и более;

- длина транспортного средства с одним прицепом превышает 22 м. или автопоезд имеет два и более прицепа;

- скорость движения транспортного средства менее 8 км/ч.

В этом случае согласование владельцами инфраструктуры железнодорожного транспорта осуществляется в течение 3 дней с даты получения запроса.

3.6.2.3. В случае если требуется принятие специальных мер по обустройству пересекающих автомобильную дорогу сооружений и инженерных коммуникаций, а также если маршрут транспортного средства, осуществляющего перевозки тяжеловесных и (или) крупногабаритных грузов, проходит через железнодорожные переезды, согласование от владельцев сооружений и инженерных коммуникаций либо от владельцев инфраструктуры железнодорожного транспорта может направляться непосредственно в Департамент городского хозяйства.

3.6.2.4. В случае если требуется оценка технического состояния автомобильных дорог, в том числе в случае, когда масса транспортного средства (автопоезда) с грузом или без превышает фактическую грузоподъемность

искусственных дорожных сооружений, расположенных по маршруту транспортного средства, осуществляющего перевозку тяжеловесного груза, владельцы автомобильных дорог в течение 2 рабочих дней с даты регистрации ими запроса, полученного от Департамента городского хозяйства, направляют в Департамент городского хозяйства информацию о необходимости проведения оценки технического состояния автомобильных дорог или их участков и предполагаемых расходах на осуществление указанной оценки.

3.6.2.5. Специалист Департамента городского хозяйства в течение 2 рабочих дней с даты получения от владельца автомобильной дороги информации о необходимости и условиях проведения оценки технического состояния автомобильных дорог или их участков и предполагаемых расходах на осуществление указанной оценки уведомляет об этом заявителя.

3.6.2.6. Заявитель в срок до 5 рабочих дней направляет в Департамент городского хозяйства согласие на проведение оценки технического состояния автомобильных дорог или их участков и на оплату расходов. В случае получения отказа заявителя (отсутствия согласия заявителя в установленный срок) от проведения оценки технического состояния автомобильных дорог или их участков и на оплату расходов Департамент городского хозяйства принимает решение об отказе в оформлении специального разрешения, о чем сообщает заявителю.

3.6.2.7. Срок проведения оценки технического состояния автомобильных дорог и (или) их участков не должен превышать 30 рабочих дней.

3.6.2.8. По результатам оценки технического состояния автомобильных дорог или их участков определяется возможность осуществления перевозки тяжеловесных и (или) крупногабаритных грузов по заявленному маршруту, условия такой перевозки, а также необходимость укрепления автомобильных дорог или принятия специальных мер по обустройству автомобильных дорог или их участков и расходы на проведение указанных мероприятий.

Заявители возмещают Департаменту городского хозяйства и (или) владельцам автомобильных дорог расходы на проведение оценки технического состояния автомобильных дорог путем возмещения расходов исполнителям, проводившим данную оценку.

3.6.2.9. Информация о результатах оценки технического состояния автомобильных дорог или их участков направляется владельцами автомобильных дорог в адрес Департамента городского хозяйства. Специалист отдела контроля в течение 3 рабочих дней со дня получения ответов от владельцев автомобильных дорог информирует об этом заявителя.

3.6.2.10. Заявитель в срок до 5 рабочих дней направляет в Департамент городского хозяйства согласие на проведение укрепления автомобильных дорог или принятия специальных мер по обустройству автомобильных дорог или их участков.

В случае получения отказа заявителя (отсутствия согласия заявителя в установленный срок) от проведения укрепления автомобильных дорог или принятия специальных мер по обустройству автомобильных дорог или их участков Департамент городского хозяйства принимает решение об отказе в оформлении специального разрешения, о чем сообщает заявителю.

3.6.2.11. Сроки и условия проведения укрепления автомобильных дорог и (или) принятия специальных мер по обустройству автомобильных дорог или их участков определяются в зависимости от объема выполняемых работ владельцами автомобильных дорог и пересекающих автомобильную дорогу сооружений и инженерных коммуникаций.

Заявители возмещают Департаменту городского хозяйства и (или) владельцам автомобильных дорог расходы на укрепление автомобильных дорог или принятия специальных мер по обустройству автомобильных дорог или их участков путем возмещения расходов исполнителям, проводившим данные работы.

3.6.2.12. После проведения оценки технического состояния автомобильных дорог или их участков и (или) укрепления автомобильных дорог или принятия специальных мер по обустройству автомобильных дорог или их участков владельцы автомобильных дорог направляют в Департамент городского хозяйства согласование маршрута тяжеловесных и (или) крупногабаритных грузов по заявленному маршруту и расчет платы в счет возмещения вреда, причиняемого автомобильным дорогам транспортным средством, осуществляющим перевозку тяжеловесного груза.

3.6.2.13. В случае если характеристики автомобильных дорог или пересекающих автомобильную дорогу сооружений и инженерных коммуникаций не позволяют осуществить перевозку тяжеловесных и (или) крупногабаритных грузов по указанному в заявлении маршруту, владельцы автомобильных дорог направляют в Департамент городского хозяйства мотивированный отказ в согласовании запроса.

Специалист отдела контроля в течение 1 рабочего дня со дня получения отказа от владельцев автомобильных дорог информирует об этом заявителя.

3.6.3. Должностным лицом, ответственным за выполнение всех административных действий, входящих в состав административной процедуры, является специалист отдела контроля.

3.6.4. Критерием принятия решения в рамках настоящей административной процедуры является согласование маршрута транспортного средства для движения которого требуется оценка технического состояния автомобильных дорог, их укрепление или принятие специальных мер по обустройству автомобильных дорог, их участков, а также пересекающих автомобильную дорогу сооружений и инженерных коммуникаций.

3.6.5. Результатом выполнения административной процедуры является согласованное специальное разрешение.

3.6.6. Способом фиксации результата выполнения административной процедуры является регистрация специального разрешения в журнале регистрации специальных разрешений.

3.7. Выдача специального разрешения либо отказ в выдаче специального разрешения

3.7.1. Основанием для начала административной процедуры является согласованное специальное разрешение.

3.7.2. В состав административной процедуры входят следующие административные действия:

3.7.2.1. Информирование заявителя о размере платы в счет возмещения вреда, причиняемого автомобильным дорогам транспортным средством, осуществляющим перевозку тяжеловесного груза.

3.7.2.2. Выдача специального разрешения.

Выдача специального разрешения осуществляется Департаментом городского хозяйства после представления заявителем копий платежных документов, а также заверенных копий документов транспортного средства (паспорт транспортного средства или свидетельство о регистрации транспортного средства), с использованием которого планируется перевозка тяжеловесных и (или) крупногабаритных грузов.

По письменному обращению заявителя в течение 1 рабочего дня до выдачи специального разрешения в случае, если не требуется согласование маршрута транспортного средства с ГИБДД, допускается замена указанного в заявлении на получение специального разрешения транспортного средства на аналогичное по своим техническим характеристикам, весовым и габаритным параметрам при условии предоставления подтверждающих однотипность весовых и габаритных параметров документов (копия паспорта транспортного средства или свидетельства о регистрации).

По постоянному маршруту транспортного средства, осуществляющего перевозки тяжеловесных и (или) крупногабаритных грузов по автомобильным дорогам, выдача специального разрешения на перевозку крупногабаритных грузов по такому маршруту осуществляется в срок не более 3 (трех) рабочих дней со дня согласования ГИБДД, тяжеловесных грузов - не более 3 (трех) рабочих дней со дня предоставления документа, подтверждающего оплату возмещения вреда, причиняемого транспортным средством, осуществляющим перевозку тяжеловесного груза.

Специальное разрешение в случае, если требуется согласование только Департамента городского хозяйства, и при наличии соответствующих согласований выдается в срок, не превышающий 11 рабочих дней с даты регистрации заявления, в случае необходимости согласования маршрута

транспортного средства с ГИБДД — в течение 15 рабочих дней с даты регистрации заявления.

Департамент городского хозяйства ведет журнал выданных специальных разрешений, в котором указываются:

- номер специального разрешения;
- дата выдачи и срок действия специального разрешения;
- маршрут движения транспортного средства, осуществляющего перевозки тяжеловесных и (или) крупногабаритных грузов;
- сведения о владельце транспортного средства:
- наименование, организационно-правовая форма, адрес (местонахождение) юридического лица - для юридического лица;
- фамилия, имя, отчество, данные документа, удостоверяющего личность, адрес места жительства - для индивидуального предпринимателя и физических лиц;
- подпись лица, получившего специальное разрешение.

Заявления по экстренному пропуску тяжеловесных и (или) крупногабаритных грузов, направляемых для ликвидации последствий чрезвычайных ситуаций, рассматривается уполномоченным органом в оперативном порядке в течение 1 рабочего дня с возможностью предъявления копий платежных документов после выдачи специального разрешения.

3.7.2.3. Отказ в выдаче специального разрешения.

Департамент городского хозяйства принимает решение об отказе в выдаче специального разрешения при наличии оснований для отказа в предоставлении муниципальной услуги в соответствии с подразделом 2.8. раздела 2 настоящего административного регламента.

3.7.3. Должностным лицом, ответственным за выполнение всех административных действий, входящих в состав административной процедуры, является специалист отдела контроля.

3.7.4. Критерием принятия решения в рамках настоящей административной процедуры является наличие либо отсутствие оснований для отказа в предоставлении муниципальной услуги в соответствии с подразделом 2.8 раздела 2 настоящего административного регламента.

3.7.5. Результат выполнения административной процедуры является:

- выдача специального разрешения;
- отказ в выдаче специального разрешения (приложение №4).

3.7.6. Способом фиксации результата выполнения административного действия является:

- регистрация специального разрешения на бумажном носителе (в журнале регистрации) с подписью заявителя в получении специального разрешения;

- регистрация отказа в предоставлении муниципальной услуги на бумажном носителе.

3.8. Порядок осуществления административных процедур в электронной форме, в том числе с использованием федеральной государственной информационной системы «Единый портал государственных и муниципальных услуг (функций)» и региональной государственной информационной системы «Портал государственных и муниципальных услуг (функций) Сахалинской области»

3.8.1. Порядок записи на прием в Департамент городского хозяйства для подачи запроса посредством ЕПГУ и РПГУ.

В целях предоставления муниципальной услуги осуществляется прием заявителей по предварительной записи.

Запись на прием производится посредством ЕПГУ и РПГУ.

Заявителю предоставляется возможность записи в любые свободные для приема дату и время в пределах установленного в Департаменте городского хозяйства графика приема заявителей.

Департамент городского хозяйства не вправе требовать от заявителя совершения иных действий, кроме прохождения идентификации и аутентификации в соответствии с нормативными правовыми актами Российской Федерации, указания цели приема, а также предоставления сведений, необходимых для расчета длительности временного интервала, который необходимо забронировать для приема.

3.8.2. Порядок формирования запроса посредством заполнения электронной формы запроса на ЕПГУ и РПГУ без необходимости дополнительной подачи запроса в какой-либо иной форме.

Формирование запроса заявителем осуществляется посредством заполнения электронной формы запроса на ЕПГУ и РПГУ без необходимости дополнительной подачи запроса в какой-либо иной форме.

На ЕПГУ и РПГУ размещаются образцы заполнения электронной формы запроса.

Форматно-логическая проверка сформированного запроса осуществляется автоматически после заполнения заявителем каждого из полей электронной формы запроса. При выявлении некорректно заполненного поля электронной формы запроса заявитель уведомляется о характере выявленной ошибки и порядке ее устранения посредством информационного сообщения непосредственно в электронной форме запроса.

При формировании запроса заявителю обеспечивается:

а) возможность копирования и сохранения запроса и иных документов, указанных в подразделе 2.6. настоящего административного регламента, необходимых для предоставления муниципальной услуги;

б) возможность заполнения несколькими заявителями одной электронной

формы запроса при обращении за муниципальными услугами, предполагающими направление совместного запроса несколькими заявителями (описывается в случае необходимости дополнительно);

в) возможность печати на бумажном носителе копии электронной формы запроса;

г) сохранение ранее введенных в электронную форму запроса значений в любой момент по желанию пользователя, в том числе при возникновении ошибок ввода и возврате для повторного ввода значений в электронную форму запроса;

д) заполнение полей электронной формы запроса до начала ввода сведений заявителем с использованием сведений, размещенных в федеральной системе "Единая система идентификации и аутентификации в инфраструктуре, обеспечивающей информационно-технологическое взаимодействие информационных систем, используемых для предоставления государственных и муниципальных услуг в электронной форме" (далее - единая система идентификации и аутентификации), и сведений, опубликованных на ЕПГУ и РПГУ, в части, касающейся сведений, отсутствующих в единой системе идентификации и аутентификации;

е) возможность вернуться на любой из этапов заполнения электронной формы запроса без потери ранее введенной информации;

ж) возможность доступа заявителя на ЕПГУ и РПГУ к ранее поданным им запросам в течение не менее 1 года, а также частично сформированных запросов - в течение не менее 3 месяцев.

Сформированный и подписанный запрос и иные документы, указанные в подразделе 2.6. настоящего административного регламента, необходимые для предоставления муниципальной услуги, направляются в Департамент городского хозяйства посредством ЕПГУ и РПГУ.

3.8.3. Порядок приема и регистрации Департаментом городского хозяйства запроса и иных документов, необходимых для предоставления муниципальной услуги.

Департамент городского хозяйства обеспечивает прием документов, необходимых для предоставления муниципальной услуги, а также получения в установленном порядке информации об оплате муниципальной услуги заявителем, за исключением случая, если для начала процедуры предоставления муниципальной услуги в соответствии с законодательством требуется личная явка.

При получении запроса в электронной форме в автоматическом режиме осуществляется форматно-логический контроль запроса, проверяется наличие оснований для отказа в приеме запроса, указанных в подразделе 2.8. настоящего административного регламента, а также осуществляются следующие действия:

1) при наличии хотя бы одного из указанных оснований должностное

лицо, ответственное за предоставление муниципальной услуги, в срок, не превышающий срок предоставления муниципальной услуги, подготавливает письмо о невозможности предоставления муниципальной услуги;

2) при отсутствии указанных оснований заявителю сообщается присвоенный запросу в электронной форме уникальный номер, по которому в соответствующем разделе ЕПГУ и РПГУ заявителю будет представлена информация о ходе выполнения указанного запроса.

Прием и регистрация запроса осуществляется должностным лицом Департамента городского хозяйства, ответственного за предоставление муниципальной услуги.

После регистрации запрос направляется в структурное подразделение, ответственное за предоставление муниципальной услуги.

После принятия запроса заявителем должностным лицом, уполномоченным на предоставление муниципальной услуги, статус запроса заявителя в личном кабинете на ЕПГУ и РПГУ обновляется до статуса "принято".

3.8.4. Оплата государственной пошлины за предоставление муниципальных услуг и уплата иных платежей, взимаемых в соответствии с законодательством Российской Федерации.

Оплата государственной пошлины за предоставление муниципальной услуги осуществляется заявителем с использованием ЕПГУ и РПГУ по предварительно заполненным органом реквизитам.

При оплате государственной пошлины за предоставление муниципальной услуги заявителю обеспечивается возможность сохранения платежного документа, заполненного или частичного заполненного, а также печати на бумажном носителе копии заполненного платежного документа.

В платежном документе указывается уникальный идентификатор начисления и идентификатор плательщика.

Заявитель информируется о совершении факта государственной пошлины за предоставление муниципальной услуги посредством ЕПГУ и РПГУ.

Орган не вправе требовать от заявителя представления документов, подтверждающих внесение заявителем платы за предоставление муниципальной услуги.

Предоставление информации об оплате государственной пошлины за предоставление муниципальной услуги осуществляется с использованием информации, содержащейся в Государственной информационной системе о государственных и муниципальных платежах, если иное не предусмотрено федеральными законами.

3.8.5. Получение результата предоставления муниципальной услуги.

Результат предоставления муниципальной услуги с использованием ЕПГУ и РПГУ не предоставляется.

В качестве результата предоставления муниципальной услуги заявитель вправе получить специальное разрешение на бумажном носителе.

Заявитель вправе получить результат предоставления муниципальной услуги в форме документа на бумажном носителе в течение срока действия результата предоставления муниципальной услуги.

3.8.6. Получение сведений о ходе выполнения запроса о предоставлении муниципальной услуги.

Заявитель имеет возможность получения информации о ходе предоставления муниципальной услуги.

Информация о ходе предоставления муниципальной услуги направляется заявителю органами в срок, не превышающий одного рабочего дня после завершения выполнения соответствующего действия, на адрес электронной почты или с использованием средств ЕПГУ и РПГУ по выбору заявителя.

При предоставлении муниципальной услуги в электронной форме заявителю направляется:

а) уведомление о записи на прием в орган или многофункциональный центр;

б) уведомление о приеме и регистрации запроса и иных документов, необходимых для предоставления муниципальной услуги;

в) уведомление о начале процедуры предоставления муниципальной услуги;

г) уведомление об окончании предоставления муниципальной услуги либо мотивированном отказе в приеме запроса и иных документов, необходимых для предоставления муниципальной услуги;

д) уведомление о факте получения информации, подтверждающей оплату муниципальной услуги;

е) уведомление о результатах рассмотрения документов, необходимых для предоставления муниципальной услуги;

ж) уведомление о возможности получить результат предоставления муниципальной услуги либо мотивированный отказ в предоставлении муниципальной услуги;

з) уведомление о мотивированном отказе в предоставлении муниципальной услуги.

3.8.7. Осуществление оценки качества предоставления муниципальной услуги.

Заявителям обеспечивается возможность оценить доступность и качество муниципальной услуги с использованием РПГУ.

3.8.8. Досудебное (внесудебное) обжалование решений и действий (бездействия) Департамента городского хозяйства, должностного лица Департамента городского хозяйства либо муниципального служащего.

Действие описано в разделе 5 «Досудебный (внесудебный) порядок обжалования решений и действий (бездействия) Департамента городского хозяйства, предоставляющего муниципальную услугу, МФЦ, организаций, осуществляющих функции по предоставлению муниципальных услуг, а также

их должностных лиц, муниципальных служащих, работников» настоящего административного регламента.

3.9. Особенности предоставления муниципальной услуги в многофункциональных центрах

3.9.1. Порядок административных действий в случае предоставления муниципальной услуги в МФЦ.

1) Размещение информации о порядке предоставления муниципальной услуги в помещении МФЦ.

Размещение информации о порядке предоставления муниципальной услуги в МФЦ осуществляется с использованием доступных средств информирования заявителей (информационные стенды, прокат видеороликов, обеспечение доступа к информационно-телекоммуникационной сети Интернет).

2) Прием от заявителя запроса и иных документов, необходимых для предоставления муниципальной услуги.

В МФЦ за предоставлением муниципальной услуги заявитель обращается лично, через законного представителя или доверенное лицо.

Административное действие по приему от заявителя запроса и иных документов, необходимых для предоставления муниципальной услуги, включает в себя:

- установление личности заявителя (законного представителя или доверенного лица заявителя), а также проверку документа, подтверждающего полномочия законного представителя или доверенного лица (в случае обращения законного представителя или доверенного лица);

- проверку комплектности представленных документов (при наличии);

- регистрацию заявления в автоматизированной информационной системе МФЦ;

- вручение расписки о получении заявления и документов (при наличии).

3) Передача документов из МФЦ в Департамент городского хозяйства:

Передача документов из МФЦ в Департамент городского хозяйства осуществляется посредством их доставки на бумажном носителе курьером МФЦ и/или в электронном виде, либо почтовым отправлением.

4) Направление результата предоставления муниципальной услуги в МФЦ.

Должностное лицо Департамента городского хозяйства, ответственное за оказание муниципальной услуги, обеспечивает направление в МФЦ результата муниципальной услуги не позднее 1 рабочего дня, предшествующего дню истечения срока ее предоставления, посредством передачи документа на бумажном носителе курьеру МФЦ и/или в электронном виде, либо почтовым отправлением.

5) Выдача результатов муниципальной услуги.

Специалист МФЦ вносит информацию о поступлении результата муниципальной услуги в автоматизированную информационную систему МФЦ и информирует заявителя о возможности получения результата муниципальной услуги.

Специалист МФЦ выдает результат оказания муниципальной услуги заявителю в момент обращения заявителя в МФЦ за его получением.

3.9.2. Особенности выполнения указанных административных действий устанавливаются соглашением о взаимодействии, заключенным между администрацией города Южно-Сахалинска и МФЦ.

4. ФОРМЫ КОНТРОЛЯ ЗА ИСПОЛНЕНИЕМ АДМИНИСТРАТИВНОГО РЕГЛАМЕНТА

4.1. Порядок осуществления контроля за соблюдением и исполнением ответственными должностными лицами положений административного регламента и иных нормативных правовых актов, устанавливающих требования к предоставлению муниципальной услуги, а также принятием ими решений.

Текущий контроль за соблюдением и исполнением должностными лицами положений административного регламента и иных нормативных правовых актов, устанавливающих требования к предоставлению муниципальной услуги, осуществляется директором Департамента городского хозяйства. Контроль за полнотой и качеством предоставления муниципальной услуги включает в себя проведение плановых и внеплановых проверок, направленных, в том числе на выявление и устранение причин и условий, вследствие которых были нарушены права заявителей, а также рассмотрение, принятие решений, подготовку ответов на обращения заявителей, содержащие жалобы на действия (бездействие) должностных лиц.

4.2. Ответственность должностных лиц за решения и действия (бездействие), принимаемые (осуществляемые) в ходе предоставления муниципальной услуги

Должностные лица несут персональную ответственность за решения и действия (бездействие), принимаемые (осуществляемые) в ходе предоставления муниципальной услуги.

4.3. Положения, характеризующие требования к формам контроля за предоставлением муниципальной услуги со стороны граждан, их объединений и организаций

Контроль за предоставлением муниципальной услуги со стороны граждан, их объединений и организаций осуществляется посредством открытости деятельности Департамента городского хозяйства при предоставлении муниципальной услуги, получения полной, актуальной и достоверной информации о порядке предоставления муниципальной услуги и возможности досудебного рассмотрения обращений (жалоб) в процессе получения муниципальной услуги.

5. ДОСУДЕБНЫЙ (ВНЕСУДЕБНЫЙ) ПОРЯДОК ОБЖАЛОВАНИЯ РЕШЕНИЙ И ДЕЙСТВИЙ (БЕЗДЕЙСТВИЯ) ДЕПАРТАМЕНТА ГОРОДСКОГО ХОЗЯЙСТВА, ПРЕДОСТАВЛЯЮЩЕГО МУНИЦИПАЛЬНУЮ УСЛУГУ, МФЦ, ОРГАНИЗАЦИЙ, ОСУЩЕСТВЛЯЮЩИХ ФУНКЦИИ ПО ПРЕДОСТАВЛЕНИЮ МУНИЦИПАЛЬНЫХ УСЛУГ, А ТАКЖЕ ИХ ДОЛЖНОСТНЫХ ЛИЦ, МУНИЦИПАЛЬНЫХ СЛУЖАЩИХ, РАБОТНИКОВ

5.1. Информация для заявителя о его праве подать жалобу на решения и (или) действие (бездействие) Департамента городского хозяйства, должностного лица Департамента городского хозяйства, или муниципального служащего, МФЦ, работника МФЦ, а также организаций, осуществляющих функции по предоставлению государственных или муниципальных услуг, или их работников при предоставлении муниципальной услуги

5.1.1. Заявитель может обратиться с жалобой, в том числе в следующих случаях:

а) нарушение срока регистрации запроса о предоставлении муниципальной услуги, запроса о предоставлении двух и более муниципальных услуг;

б) нарушение срока предоставления муниципальной услуги. В указанном случае досудебное (внесудебное) обжалование заявителем решений и действий (бездействия) МФЦ, работника МФЦ возможно в случае, если на МФЦ, решения и действия (бездействия) которого обжалуются, возложена функция по предоставлению соответствующей муниципальной услуги в полном объеме в порядке, определенном частью 1.3 статьи 16 Федерального закона № 210-ФЗ;

в) требование у заявителя документов или информации либо осуществления действий, представление или осуществление которых не предусмотрено нормативными правовыми актами Российской Федерации, нормативными правовыми актами Сахалинской области, муниципальными правовыми актами городского округа «Город Южно-Сахалинск» для предоставления муниципальной услуги;

г) отказ в приеме документов, предоставление которых предусмотрено нормативными правовыми актами Российской Федерации, нормативными

правовыми актами Сахалинской области, муниципальными правовыми актами городского округа «Город Южно-Сахалинск» для предоставления муниципальной услуги, у заявителя;

д) отказ в предоставлении муниципальной услуги, если основания отказа не предусмотрены федеральными законами и принятыми в соответствии с ними иными нормативными правовыми актами Российской Федерации, законами и иными нормативными правовыми актами Сахалинской области, муниципальными правовыми актами городского округа «Город Южно-Сахалинск». В указанном случае досудебное (внесудебное) обжалование заявителем решений и действий (бездействия) МФЦ, работника МФЦ возможно в случае, если на МФЦ, решения и действия (бездействие) которого обжалуются, возложена функция по предоставлению соответствующих муниципальных услуг в полном объеме в порядке, определенном частью 1.3 статьи 16 Федерального закона № 210-ФЗ ;

е) затребование с заявителя при предоставлении муниципальной услуги платы, не предусмотренной нормативными правовыми актами Российской Федерации, нормативными правовыми актами Сахалинской области, муниципальными правовыми актами городского округа «Город Южно-Сахалинск»;

ж) отказ Департамента городского хозяйства, должностного лица Департамента городского хозяйства, МФЦ, работника МФЦ, организаций, осуществляющих функции по предоставлению государственных или муниципальных услуг, или их работников в исправлении допущенных ими опечаток и ошибок в выданных в результате предоставления муниципальной услуги документах либо нарушение установленного срока таких исправлений.

В указанном случае досудебное (внесудебное) обжалование заявителем решений и действий (бездействия) МФЦ, работника МФЦ возможно в случае, если на МФЦ, решения и действия (бездействие) которого обжалуются, возложена функция по предоставлению соответствующих муниципальных услуг в полном объеме в порядке, определенном частью 1.3 статьи 16 Федерального закона № 210-ФЗ;

з) нарушение срока или порядка выдачи документов по результатам предоставления муниципальной услуги;

и) приостановление предоставления муниципальной услуги, если основания приостановления не предусмотрены федеральными законами и принятыми в соответствии с ними иными нормативными правовыми актами Российской Федерации, законами и иными нормативными правовыми актами Сахалинской области, муниципальными правовыми актами городского округа «Город Южно-Сахалинск». В указанном случае досудебное (внесудебное) обжалование заявителем решений и действий (бездействия) МФЦ, работника МФЦ возможно в случае, если на МФЦ, решения и действия (бездействие) которого обжалуются, возложена функция по предоставлению

соответствующих муниципальных услуг в полном объеме в порядке, определенном частью 1.3 статьи 16 Федерального закона № 210-ФЗ;

к) требование у заявителя при предоставлении муниципальной услуги документов или информации, отсутствие и (или) недостоверность которых не указывались при первоначальном отказе в приеме документов, необходимых для предоставления муниципальной услуги, либо в предоставлении муниципальной услуги, за исключением случаев, предусмотренных абзацами 4 - 8 пункта 2.6.4 раздела 2 административного регламента. В указанном случае досудебное (внесудебное) обжалование заявителем решений и действий (бездействия) МФЦ, работника МФЦ возможно в случае, если на МФЦ, решения и действия (бездействие) которого обжалуются, возложена функция по предоставлению соответствующих государственных или муниципальных услуг в полном объеме в порядке, определенном частью 1.3 статьи 16 Федерального закона № 210-ФЗ.

5.2. Предмет жалобы

5.2.1 Предметом жалобы являются решения и действия (бездействие) Департамента городского хозяйства, представляющего муниципальную услугу, должностного лица Департамента городского хозяйства, представляющего муниципальную услугу, муниципального служащего, руководителя Департамента городского хозяйства, представляющего муниципальную услугу, МФЦ, работника МФЦ, организаций, осуществляющих функции по предоставлению государственных или муниципальных услуг, и их работников, а также решения и действия (бездействие), принятые (осуществляемые) с нарушением порядка предоставления муниципальной услуги, а также неисполнение или ненадлежащее исполнение должностными лицами служебных обязанностей, установленных административным регламентом и иными нормативными правовыми актами, регулирующими отношения, возникающие в связи с предоставлением муниципальной услуги.

5.2.2. Жалоба должна содержать:

- наименование Департамента городского хозяйства, должностного лица Департамента городского хозяйства, либо муниципального служащего, МФЦ, его руководителя и (или) работника, организаций, осуществляющих функции по предоставлению муниципальных услуг, их руководителей и (или) работников, решения и действия (бездействие) которых обжалуются;

- фамилию, имя, отчество (последнее - при наличии), сведения о месте жительства заявителя - физического лица либо наименование, сведения о месте нахождения заявителя - юридического лица, а также номер (номера) контактного телефона, адрес (адреса) электронной почты (при наличии) и почтовый адрес, по которым должен быть направлен ответ заявителю;

- сведения об обжалуемых решениях и действиях (бездействии)

Департамента городского хозяйства, должностного лица Департамента городского хозяйства, либо муниципального служащего, МФЦ, работника МФЦ, организаций, осуществляющих функции по предоставлению государственных или муниципальных услуг, и их работников;

- доводы, на основании которых заявитель не согласен с решением и действием (бездействием) Департамента городского хозяйства, должностного лица Департамента городского хозяйства, либо муниципального служащего, МФЦ, работника МФЦ, организаций, осуществляющих функции по предоставлению государственных или муниципальных услуг, и их работников.

Заявителем могут быть представлены документы (при наличии), подтверждающие доводы заявителя, либо их копии.

5.3. Органы местного самоуправления и уполномоченные на рассмотрение жалобы должностные лица, которым может быть направлена жалоба

5.3.1. Жалоба рассматривается Департаментом городского хозяйства, если порядок предоставления муниципальной услуги был нарушен вследствие решений и действий (бездействия) Департамента городского хозяйства, его должностного лица либо муниципального служащего, принятых (осуществляемых) с нарушением порядка предоставления муниципальной услуги, а так же вследствие неисполнения или ненадлежащего исполнения должностными лицами служебных обязанностей, установленных административным регламентом и иными нормативными правовыми актами, регулирующими отношения, возникающие в связи с предоставлением муниципальной услуги.

5.3.2. Должностные лица Департамента городского хозяйства, уполномоченные на рассмотрение жалоб на нарушение порядка предоставления муниципальной услуги, порядка или сроков рассмотрения жалобы, либо незаконный отказ или уклонение указанного должностного лица от приема жалобы, несут ответственность в соответствии с законодательством Российской Федерации.

5.4. Порядок подачи и рассмотрения жалобы

5.4.1. Жалоба подается в Департамент городского хозяйства, МФЦ либо в соответствующий орган государственной власти публично-правового образования, являющийся учредителем МФЦ, а также организации, осуществляющие функции по предоставлению государственных или муниципальных услуг.

Жалобы на решения и действия (бездействие) руководителя Департамента городского хозяйства подаются в администрацию города Южно-Сахалинска.

Жалобы на решения и действия (бездействие) работника МФЦ подаются руководителю этого МФЦ.

Жалобы на решения и действия (бездействие) МФЦ подаются учредителю МФЦ (Министерство цифрового развития Сахалинской области).

Жалобы на решения и действия (бездействие) работников организаций, осуществляющих функции по предоставлению государственных или муниципальных услуг подаются руководителям этих организаций.

5.4.2. Жалоба подается в письменной форме на бумажном носителе, в электронной форме.

Жалоба на решения и действия (бездействие) Департамента городского хозяйства, должностного лица Департамента городского хозяйства, муниципального служащего, руководителя Департамента городского хозяйства может быть направлена по почте, через МФЦ, с использованием информационно-телекоммуникационной сети Интернет, официального сайта администрации города Южно-Сахалинска, ЕПГУ, РПГУ, а также может быть принята при личном приеме заявителя.

5.4.2.1. Прием жалоб в письменной форме осуществляется администрацией города Южно-Сахалинска, Департаментом городского хозяйства в месте предоставления муниципальной услуги (в месте, где заявитель подавал запрос на получение муниципальной услуги, нарушение порядка которой обжалуется, либо в месте, где заявителем получен результат указанной муниципальной услуги).

Жалоба в письменной форме может быть также направлена по почте.

5.4.2.2. В случае подачи жалобы при личном приеме заявитель представляет документ, удостоверяющий его личность в соответствии с законодательством Российской Федерации.

5.4.2.3. В случае если жалоба подается через представителя заявителя, также представляется документ, подтверждающий полномочия на осуществление действий от имени заявителя. В качестве документа, подтверждающего полномочия на осуществление действий от имени заявителя, может быть представлена:

1) оформленная в соответствии с законодательством Российской Федерации доверенность (для физических лиц);

2) оформленная в соответствии с законодательством Российской Федерации доверенность, заверенная печатью заявителя и подписанная руководителем заявителя или уполномоченным этим руководителем лицом (для юридических лиц);

3) копия решения о назначении или об избрании либо приказа о назначении физического лица на должность, в соответствии с которым такое физическое лицо обладает правом действовать от имени заявителя без доверенности.

5.4.2.4. В электронном виде жалоба может быть подана заявителем

посредством:

1) официального сайта администрации города Южно-Сахалинска, МФЦ, а также организации, осуществляющей функции по предоставлению государственных или муниципальных услуг в информационно-телекоммуникационной сети Интернет;

2) ЕПГУ, РПГУ;

3) Федеральной государственной информационной системы, обеспечивающей процесс досудебного (внесудебного) обжалования решений и действий (бездействия) (далее - Портал досудебного обжалования).

При подаче жалобы в электронном виде документы, указанные в подпункте 5.4.2.3 административного регламента, могут быть представлены в форме электронных документов, подписанных электронной подписью, вид которой предусмотрен законодательством Российской Федерации, при этом документ, удостоверяющий личность заявителя, не требуется.

При использовании Портала досудебного обжалования заявителю обеспечивается:

а) возможность подачи заявителем в электронной форме жалобы и иных документов (при наличии), подтверждающих доводы заявителя;

б) доступность для заполнения и (или) копирования заявителем шаблонов жалобы в электронной форме;

в) возможность получения заявителем сведений о ходе рассмотрения жалобы, поданной любым способом;

г) возможность получения заявителем решения по жалобе, поданной любым способом;

д) возможность ознакомления с информацией об общем количестве поданных и рассмотренных жалоб.

5.4.3. Жалоба может быть подана заявителем через МФЦ. При поступлении в МФЦ жалобы на решение и действие (бездействие) Департамента городского хозяйства, должностного лица Департамента городского хозяйства, муниципального служащего, руководителя Департамента городского хозяйства, предоставляющих муниципальную услугу, МФЦ обеспечивает передачу жалобы в соответствующий орган, уполномоченный на ее рассмотрение в порядке и сроки, которые установлены соглашением о взаимодействии между МФЦ и администрацией города Южно-Сахалинска, но не позднее следующего рабочего дня со дня поступления жалобы.

При этом срок рассмотрения жалобы исчисляется со дня ее регистрации в соответствующем органе.

5.4.4. Уполномоченные на рассмотрение жалоб должностные лица Департамента городского хозяйства обеспечивают прием и рассмотрение жалоб.

5.4.5. Департамент городского хозяйства обеспечивает:

- 1) оснащение мест приема жалоб;
- 2) информирование заявителей о порядке обжалования решений и действий (бездействия) Департамента городского хозяйства, его должностных лиц и муниципальных служащих;
- 3) консультирование заявителей о порядке обжалования решений и действий (бездействия) Департамента городского хозяйства, его должностных лиц и муниципальных служащих;
- 4) заключение соглашений о взаимодействии в части осуществления МФЦ приема жалоб и выдачи заявителям результатов рассмотрения жалоб.

5.4.6. Основаниями для начала процедуры досудебного (внесудебного) обжалования являются поступление жалобы заявителя и ее регистрация.

5.4.7. Жалоба на решения и действия (бездействие) МФЦ, работника МФЦ может быть направлена по почте, с использованием информационно-телекоммуникационной сети Интернет, официального сайта МФЦ, ЕПГУ и РПГУ, а также может быть принята при личном приеме заявителя.

5.4.8. Жалоба на решения и действия (бездействие) организаций, осуществляющих функции по предоставлению государственных или муниципальных услуг, а также их работников может быть направлена по почте, с использованием информационно-телекоммуникационной сети Интернет, официальных сайтов этих организаций, ЕПГУ и РПГУ, а также может быть принята при личном приеме заявителя.

5.5. Срок рассмотрения жалобы

5.5.1. Жалоба, поступившая в Департамент городского хозяйства, МФЦ, учредителю МФЦ, в организации, осуществляющие функции по предоставлению государственных или муниципальных услуг, либо в вышестоящий орган (при его наличии), подлежит регистрации не позднее следующего рабочего дня со дня ее поступления.

5.5.2. Жалоба, поступившая в Департамент городского хозяйства, МФЦ, учредителю МФЦ, в организации, осуществляющие функции по предоставлению государственных или муниципальных услуг, либо в вышестоящий орган (при его наличии), подлежит рассмотрению в течение 15 рабочих дней со дня ее регистрации, а в случае обжалования отказа Департамента городского хозяйства, предоставляющего муниципальную услугу, МФЦ, организаций, осуществляющих функции по предоставлению государственных или муниципальных услуг в приеме документов у заявителя либо в исправлении допущенных опечаток и ошибок или в случае обжалования нарушения установленного срока таких исправлений – в течение 5 рабочих дней со дня ее регистрации.

5.6. Перечень оснований для приостановления рассмотрения жалобы в случае,

если возможность приостановления предусмотрена законодательством Российской Федерации

Приостановление рассмотрения жалобы не допускается.

5.7. Результат рассмотрения жалобы

5.7.1. По результатам рассмотрения жалобы принимается одно из следующих решений:

- жалоба удовлетворяется, в том числе в форме отмены принятого решения, исправления допущенных опечаток и ошибок в выданных в результате предоставления муниципальной услуги документах, возврата заявителю денежных средств, взимание которых не предусмотрено нормативными правовыми актами Российской Федерации, нормативными правовыми актами Сахалинской области, муниципальными правовыми актами;

- в удовлетворении жалобы отказывается.

5.7.2. В удовлетворении жалобы отказывается в следующих случаях:

1) наличие вступившего в законную силу решения суда по жалобе о том же предмете и по тем же основаниям;

2) подача жалобы лицом, полномочия которого не подтверждены в порядке, установленном законодательством Российской Федерации.

5.7.3. В случае установления в ходе или по результатам рассмотрения жалобы признаков состава административного правонарушения или преступления, должностное лицо, работник, наделенные полномочиями по рассмотрению жалоб в соответствии с пунктом 5.4.1 административного регламента, незамедлительно направляют имеющиеся материалы в органы прокуратуры.

5.8. Порядок информирования заявителя о результатах рассмотрения жалобы

5.8.1. Не позднее дня, следующего за днем принятия решения по результатам рассмотрения жалобы, заявителю в письменной форме и по желанию заявителя направляется в электронной форме мотивированный ответ о результатах рассмотрения жалобы. Ответ в форме электронного документа подписывается электронной подписью уполномоченного на рассмотрение жалобы должностного лица и (или) уполномоченного на рассмотрение жалобы органа, вид которой установлен законодательством Российской Федерации.

5.8.2. Ответ по результатам рассмотрения жалобы подписывается уполномоченным на рассмотрение жалобы должностным лицом Департамента городского хозяйства, руководителем МФЦ, руководителем органа исполнительной власти Сахалинской области, являющегося учредителем МФЦ, руководителем организации, осуществляющей функции по предоставлению

государственных или муниципальных услуг.

5.8.3. В ответе по результатам рассмотрения жалобы указываются:

- наименование Департамента городского хозяйства, МФЦ, учредителя МФЦ, организации, осуществляющей функции по предоставлению государственных или муниципальных услуг, либо вышестоящего органа, рассмотревшего жалобу, должность, фамилия, имя, отчество (при наличии) должностного лица, принявшего решение по жалобе;

- номер, дата, место принятия решения, включая сведения о должностном лице, решение или действие (бездействие) которого обжалуется;

- фамилия, имя, отчество (при наличии) заявителя;

- основания для принятия решения по жалобе;

- принятое по жалобе решение;

- если жалоба признана обоснованной - сроки устранения выявленных нарушений, в том числе срок предоставления результата муниципальной услуги;

- сведения о порядке обжалования принятого по жалобе решения.

5.8.4. Письменные ответы на жалобы, предназначенные для направления заявителям, высылаются по почте непосредственно в адреса заявителей не позднее дня, следующего за днем принятия решения.

5.8.5. Информацию о статусе рассмотрения жалобы, поданной через Портал досудебного обжалования, заявитель может узнать в «Личном кабинете».

5.8.6. В случае признания жалобы подлежащей удовлетворению в ответе заявителю, указанном в пункте 5.8.1 административного регламента, дается информация о действиях, осуществляемых Департаментом городского хозяйства, МФЦ либо организацией, осуществляющей функции по предоставлению государственных или муниципальных услуг, в целях незамедлительного устранения выявленных нарушений при оказании муниципальной услуги, а также приносятся извинения за доставленные неудобства и указывается информация о дальнейших действиях, которые необходимо совершить заявителю в целях получения муниципальной услуги.

5.8.7. В случае признания жалобы, не подлежащей удовлетворению в ответе заявителю, указанном в пункте 5.8.1 административного регламента, даются аргументированные разъяснения о причинах принятого решения, а также информация о порядке обжалования принятого решения.

5.9. Порядок обжалования решения по жалобе

Заявитель имеет право обжаловать принятое решение по жалобе вышестоящему должностному лицу или в вышестоящий орган в порядке подчиненности.

5.10. Право заявителя на получение информации и документов, необходимых для обоснования и рассмотрения жалобы

Заявитель имеет право на получение информации и документов, необходимых для обоснования и рассмотрения жалобы.

5.11. Способы информирования заявителей о порядке подачи и рассмотрения жалобы

5.11.1. Информирование заявителей о порядке обжалования решений и действий (бездействия) Департамента городского хозяйства и его должностных лиц либо муниципальных служащих, МФЦ, работников МФЦ, организаций, осуществляющих функции по предоставлению государственных или муниципальных услуг, и их работников обеспечивается посредством размещения информации на стендах в местах предоставления муниципальной услуги, на официальном сайте администрации города Южно-Сахалинска, МФЦ, организаций, осуществляющих функции по предоставлению муниципальных услуг, в сети Интернет, на региональном портале.

Консультирование заявителей о порядке обжалования решений и действий (бездействия) Департамента городского хозяйства и его должностных лиц либо муниципальных служащих, МФЦ, работников МФЦ, организаций, осуществляющих функции по предоставлению государственных или муниципальных услуг, и их работников осуществляется в том числе по телефону, электронной почте, при личном приеме.

5.11.2. Положение об особенностях подачи и рассмотрения жалоб на решения и действия (бездействие) Департамента городского хозяйства и его должностных лиц, муниципальных служащих, а также на решения и действия (бездействие) МФЦ, работников МФЦ утверждено постановлением администрации города Южно-Сахалинска от 30.01.2014 № 150-па «Об утверждении Положения об особенностях подачи и рассмотрения жалоб на решения и действия (бездействия (бездействие) администрации города Южно-Сахалинска, ее должностных лиц и муниципальных служащих при предоставлении государственных и муниципальных услуг».

Приложение № 1
к административному регламенту
предоставления муниципальной услуги
«Выдача специального разрешения
на движение по автомобильным
дорогам местного значения
тяжеловесного и (или)
крупногабаритного транспортного
средства»

Реквизиты заявителя
(наименование, _____ адрес
(местонахождение)
– для юридических лиц, Ф.И.О., адрес
места жительства – для
индивидуальных предпринимателей и
физических лиц)

Исх. от _____ № _____

Департамент
городского хозяйства
администрации города
поступило в Южно-Сахалинска

дата _____ № _____

ЗАЯВЛЕНИЕ

на получение специального разрешения на движение по автомобильным дорогам транспортного средства, осуществляющего перевозки тяжеловесных и (или) крупногабаритных грузов

Наименование, адрес и телефон владельца транспортного средства			
ИНН, ОГРН/ОГРИП владельца транспортного средства *			
Маршрут движения			
Вид перевозки (межрегиональная, местная)			
На срок	с		по
На количество поездок			
Характеристика груза:	Делимый	да	нет
Наименование *	Габариты		Масса
Транспортное средство (автопоезд) (марка и модель транспортного средства (тягача, прицепа (полуприцепа)), государственный регистрационный знак транспортного средства (тягача, прицепа (полуприцепа))			
Параметры транспортного средства (автопоезда)			
Масса транспортного средства (автопоезда) без груза/с грузом (т)		Масса тягача (т)	Масса прицепа (полуприцепа) (т)

* Для российских владельцев транспортных средств.

* В графе указывается полное наименование груза, основные характеристики, марка, модель, описание индивидуальной и транспортной тары (способ крепления).

Расстояние между осями			
Нагрузка на оси (т)			
Габариты транспортного средства (автопоезда):			
Длина (м)	Ширина (м)	Высота (м)	Минимальный радиус поворота с грузом (м)
Необходимость автомобиля сопровождения (прикрытия)			
Предполагаемая максимальная скорость движения транспортного средства (автопоезда) (км/час)			
Банковские реквизиты			
Плату гарантируем			
<i>(должность)</i>	<i>(подпись)</i>	<i>(фамилия)</i>	

(заполняется специалистом Департамента городского хозяйства администрации города Южно-Сахалинска)

К заявлению приложены следующие документы (нужное отметить знаком V):

- копия документов транспортного средства (паспорт транспортного средства или свидетельство о регистрации транспортного средства);
- схема транспортного средства;
- сведения о технических требованиях к перевозке заявленного груза в транспортном положении;
- документы, подтверждающие полномочия представителя владельца транспортного средства;
- информация о государственной регистрации в качестве индивидуального предпринимателя или юридического лица.

Приложение № 2
к административному регламенту
предоставления муниципальной услуги
«Выдача специального разрешения
на движение по автомобильным
дорогам местного значения
тяжеловесного и (или)
крупногабаритного транспортного
средства»

СХЕМА ТРАНСПОРТНОГО СРЕДСТВА

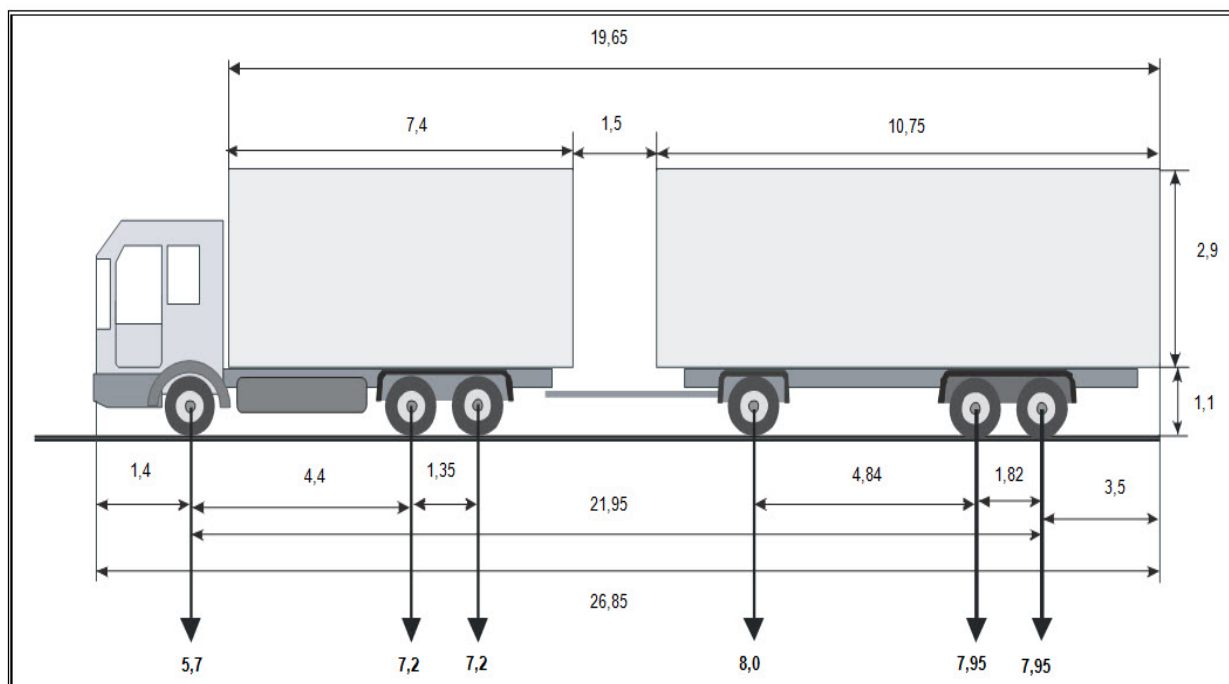

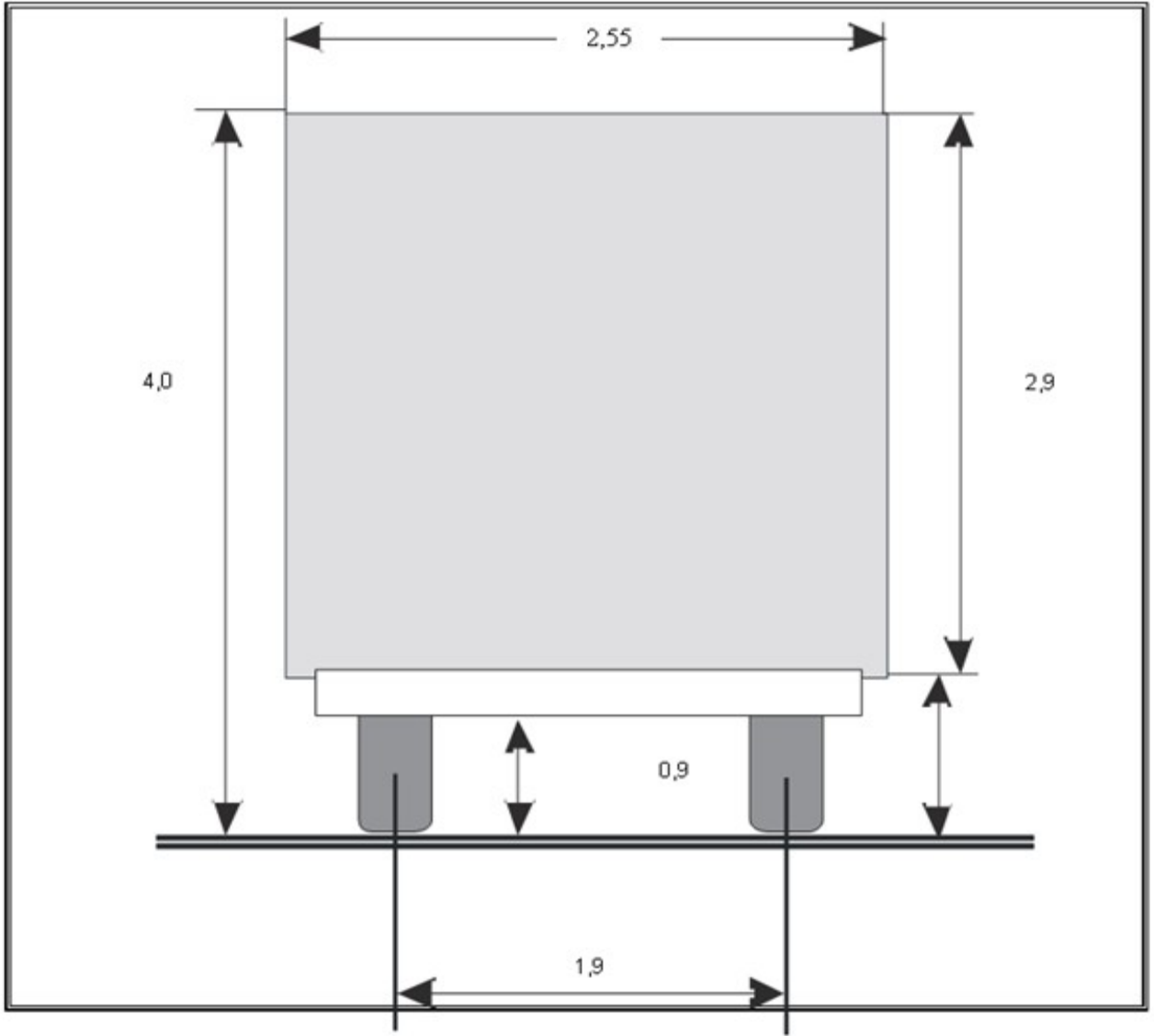

Приложение № 3
к административному регламенту
предоставления муниципальной услуги
«Выдача специального разрешения
на движение по автомобильным
дорогам местного значения
тяжеловесного и (или)
крупногабаритного транспортного
средства»

СПЕЦИАЛЬНОЕ РАЗРЕШЕНИЕ № ____
на движение по автомобильным дорогам
тяжеловесного и (или) крупногабаритного транспортного средства.

Вид перевозки (межрегиональная, местная)
Год
Разрешено выполнить
Поездок в период с
по
По маршруту
Транспортное средство (автопоезд) (марка и модель транспортного средства
(тягача, прицепа (полуприцепа), государственный регистрационный знак
транспортного средства (тягача, прицепа (полуприцепа)
Наименование, адрес и телефон владельца транспортного средства
Характеристика груза (наименование, габариты, масса)
Параметры транспортного средства (автопоезда)
Масса транспортного средства (автопоезда) без груза/с грузом (т)
Масса тягача (т)
Масса прицепа (полуприцепа) (т)
Расстояния между осями
Нагрузки на оси (т)
Габариты транспортного средства (автопоезда)
Длина (м)
Ширина (м)
Высота (м)
Разрешение выдано (наименование уполномоченного органа)
(должность)
(подпись)
(Ф.И.О.)
" " _____ 20__ г.

Вид сопровождения

Особые условия движения <*>

Владельцы автомобильных дорог, сооружений, инженерных коммуникаций, органы управления Госавтоинспекции и другие организации, согласовавшие перевозку (указывается наименование согласующей организации, исходящий номер и дата согласования)

А. С нормативными требованиями в области перевозки тяжеловесных и (или) крупногабаритных грузов по дорогам Российской Федерации и настоящего специального разрешения ознакомлен

Водитель(и) транспортного средства

(Ф.И.О.) подпись

Б. Транспортное средство с грузом/без груза соответствует нормативным требованиям в области перевозки тяжеловесных и (или) крупногабаритных грузов и параметрам, указанным в настоящем специальном разрешении

Подпись владельца транспортного средства

(Ф.И.О.)

"__" _____ 20__ г.

М.П. (при наличии)

Отметки владельца транспортного средства о поездке (поездках) транспортного средства (указывается дата и время начала каждой поездки, заверяется подписью ответственного лица и печатью организации (при наличии))

Отметки грузоотправителя об отгрузке груза при межрегиональных и местных перевозках (указывается дата и время отгрузки, реквизиты грузоотправителя, заверяется подписью ответственного лица и печатью организации (при наличии))

(без отметок недействительно)

Отметки контролирующих органов (указывается дата и время)

Приложение № 4
к административному регламенту
предоставления муниципальной услуги
«Выдача специального разрешения
на движение по автомобильным
дорогам местного значения
тяжеловесного и (или)
крупногабаритного транспортного
средства»

от _____ № _____
на № _____ от _____

РЕШЕНИЕ

об отказе в предоставлении муниципальной услуги «Выдача специального разрешения на движение по автомобильным дорогам местного значения тяжеловесного и (или) крупногабаритного транспортного средства»

Руководствуясь положением административного регламента предоставления муниципальной услуги «Выдача специального разрешения на движение по автомобильным дорогам местного значения тяжеловесного и (или) крупногабаритного транспортного средства», отказать в предоставлении муниципальной услуги по следующему основанию (нужное отметить знаком V):

- отсутствие полномочий в выдаче специального разрешения по заявленному маршруту;

- сведения, предоставленные в заявлении и в документах, не соответствуют техническим характеристикам транспортного средства и груза, а также технической возможности осуществления заявленной перевозки тяжеловесных и (или) крупногабаритных грузов;

- установленные требования о перевозке делимого груза не соблюдены;

- невозможность осуществления перевозки по заявленному маршруту транспортным средством с заявленными техническими характеристиками, в связи с техническим состоянием автомобильной дороги, искусственного сооружения или инженерных коммуникаций, а также по требованиям безопасности дорожного движения;

- отсутствие подтверждения платы государственной пошлины за выдачу специального разрешения;

- отсутствие подтверждения платы возмещения вреда, причиняемого тяжеловесным транспортным средством по автомобильным дорогам местного значения в установленных законодательством случаях;

- отсутствие оригиналов документов, установленных административным регламентом, на момент выдачи специального разрешения (в случае направления запроса заявителем посредством факсимильной связи, электронной почты).

Приложение:

наименование должности лица по предоставлению муниципальной услуги	подпись	расшифровка подписи
--	---------	---------------------

Приложение № 5
к административному регламенту
предоставления муниципальной услуги
«Выдача специального разрешения
на движение по автомобильным
дорогам местного значения
тяжеловесного и (или)
крупногабаритного транспортного
средства»

БЛОК-СХЕМА
предоставления муниципальной услуги

